



Fr v: Erika Rosvall (coach), Simon Bech, Eric Arvidsson, Cecilia "Cilla" Rimstedt och kapten Roger Wiklund. På huk: Artikelförfattaren Micke Grönkvist.

Svenskt JNM-guld på sagoön Island

TEXT: MICKE GRÖNKVIST ÖREBRO FOTO: MARIA DAM MORTENSEN DANMARK

Påskfirande med ägg fick vänta för det svenska juniorlaget som istället valde att tillbringa helgen på Island, där årets Nordiska Mästerskap för juniorer avverkades.



slandsresan inleddes på torsdagsmorgonen från Arlanda för Simon, Eric och mig medan de övriga tre flög från Köpenhamn. De första timmarna på planet spenderades med att titta på komediserier och film, men när vi började närma oss marken släppte vi koncentrationen från skärmarna i stolsryggarna framför och valde att titta ner på marken istället. Pollenallergikernas paradiset bredde ut sig under oss, då inte en enda växt kunde skådas från flygplatsen bort till de snötäckta bergen borta i horisonten! Kort sagt: en mycket mäktig syn! Bara den, kändes som ett gott skäl för att ha valt bort kycklingar och påskharen till förmån för resan.

Det var ett fokuserat gäng som landat på Island. Stockholmarna Simon Bech och Eric Arvidsson skulle spela tillsammans. Vårt andra par var nyligen blivna göteborgskan Cecilia Rimstedt och jag själv (Micke Grönkvist), från gnällbältets centrum, Örebro. Kapten Roger Wiklund och coach Erika Rosvall övervakade och såg till att vi spelare trivdes.

På flygplatsen mötte vi upp de tre danska resenärerna vid bagagebandet och begav oss sedan ut till en chaufför som mötte upp med en tillräckligt stor bil. Roger parkerade sig i framsätet och frågade ut honom om eventuella utflyktsmål så till den milda grad, att chauffören måste ha varit alldeles utmattad, när han lämnade av oss.

Spelet började några timmar senare med en betydelselös match. Det är nämligen så att lagen i U25-klassen endast tävlar mot varandra och inte mot flick- och U20-lagen, som också var på plats. Danmarks yngre lag besegrades (18–12) efter lite halvtrögt spel vid båda borden, men det var ingen som hade någon tid att fundera på den matchen. Nästa skulle spelas

mot Islands ”stora” lag och var desto viktigare. Matchen mot Island vanns med 22–8, trots att jag spelade bort en zonutgång. Islänningarna var inte så bra på konventionen Blackwood (essfråga) och hamnade såväl i en lillslam med två ess borta som en storslam med ett säkert trumfstick i min ägo. Det bäddade för segern!

Nästa match av betydelse var Norge. Matchen sändes på Bridge Base Online, där bland andra landslagsspelaren i öppen klass Peter Fredin kommenterade. Han var inte helt nöjd med min budgivning på den här bricken:

<p>♠ E 6 ♥ 10 8 6 5 ♦ 4 2 ♣ 10 8 7 5 3</p>	<p>♠ kn 8 ♥ E K kn 9 4 3 ♦ 5 ♣ E D 9 4</p>	<p>♠ K D 10 9 7 ♥ 7 ♦ K kn 9 8 3 ♣ K kn</p>	
<p>♠ 5 4 3 2 ♥ D 2 ♦ E D 10 7 6 ♣ 6 2</p>			
<p>SYD 2 ♦*</p>	<p>VÄST pass pass</p>	<p>NORD 1 ♥ 2 ♥*</p>	<p>ÖST 1 ♠ pass</p>

Mina 2♦ var okrav med minst femkortsfärg och Cillas 2♥ visade 14-16, eftersom hon med 10-13 öppnar med 2♥ direkt. Fredin tyckte, precis som jag gör nu i efterhand, att mina kort är värda en invit istället för det något feга passet som jag valde vid bordet. Sen är frågan om man bör bjuda utgången på Nord's kort utan någon som helst anpassning i partnerns huvudfärg.

Norrmännen bjöd dock inte heller ut korten, så det blev inte någon förlustbricka. Matchresultatet skrevs till 13-17 i norsk favör efter en tajt och välspelad match. Nu var det bara att ladda om inför mötet med Danmark.

ENKELT ATT BJUDA STORSLAM

Danskarna började bra och efter tre brickor ledde de med 26-0! På bricka fyra klarade det danska paret dock inte av att räkna till tretton:

<p>♠ K D kn 6 4 2 ♥ K D 7 ♦ E D 10 ♣ E</p>	<p>♠ 10 9 7 5 ♥ kn 10 9 5 ♦ 5 4 3 ♣ K 5</p>	<p>♠ E 3 ♥ E 8 ♦ K kn 9 7 2 ♣ 10 9 6 2</p>	
<p>♠ 8 ♥ 6 4 3 2 ♦ 8 6 ♣ D kn 8 7 4 3</p>			
<p>SYD Nielsen</p>	<p>VÄST Rimstedt</p>	<p>NORD Houlberg</p>	<p>ÖST Grönkvist</p>
<p>pass pass pass pass pass pass</p>	<p>2 ♣* 2 ♠ 3 ♠ 4 NT* 5 NT* 7 NT</p>	<p>pass pass pass pass pass pass</p>	<p>2 ♦* 3 ♦ 4 ♥ 5 ♥ 6 ♦ pass</p>
<p>SYD Arvidsson</p>	<p>VÄST Pedersen</p>	<p>NORD Bech</p>	<p>ÖST Sörensen</p>
<p>pass pass pass pass</p>	<p>1 ♠ 3 ♠ 4 NT* 5 NT* pass</p>	<p>pass pass pass pass</p>	<p>2 ♦ 4 ♠ 5 ♥* 6 ♠</p>



Cilla och jag hade något av en standardsekvens där jag visade ruter och lite kort, något spaderstöd och hjärterkontroll följt av två ess och inte spaderdam men ruterkung. Cilla kunde nu på fingrarna få ihop mellan 13 och 16 stick, beroende på om jag hade ruternekten eller inte och placerade oss i det bästa kontraktet.

Vid andra bordet ville inte Öst visa upp sin ruterkung, eftersom han tyckte att han hade minimum, något som han redan antytt med sitt 4♠-bud. Detta fick Väst att tro att storslam hängde på en rutermask. Det gav 13 turliga imp till oss, men ändå förlust i matchen med 13-17.

Efter halva tävlingen låg vi tvåa, 11 matchpoäng bakom danskarna men 4 före Norge. Island däremot var redan avhängda.

BLÅ LAGUNEN

Morgonen därpå var det så dags för utflykten som Roger bokar. Vi klev upp tidigt och åkte iväg till den Blå lagunen, ett riktigt paradis för en stel bridgekropp. Vi flöt omkring i någon timme i det 40-gradiga, gråaktiga vattnet som ligger mitt i det steniga landskapet, innan vi satte oss i bilen och åkte vidare.

Nästa stopp blev Hallgrímskirkja, som trots restaureringsarbeten var en imponerade byggnad. Den blev klar så sent som 1986 och tornar upp sig 74,5 meter över marken. Framför kyrkan huserar Leif Eriksson. Han var troligtvis den förste europé att landstiga på nordamerikansk mark och har därför förärats en magnifik staty framför kyrkan som vi tog kort framför. Efter att ha sagt adjö till Lefte, så skyndade vi oss till lokalen, för att hinna få i oss en bit mat. Sedan var det dags för returmatch mot Islands revanschsgugna U25-lag.

Redan på bricka 2 så dök turneringens intressantaste giv upp:

♠ D 8 2 ♥ E D 7 4 2 ♦ K D ♣ K 6 5	♠ kn 4 3 ♥ 8 5 ♦ kn 8 7 6 ♣ D 10 8 4	♠ E K 9 7 6 ♥ K kn ♦ E 10 9 5 4 2 ♣ -	
--------------------------------------------	-----------------------------------------------	------------------------------------------------	-----------------------------------------------------------------------------------

♠ 10 5 ♥ 10 9 6 3 ♦ 3 ♣ E kn 9 7 3 2			
-----------------------------------------------	--	--	--

SYD Kristinsson	VÄST Grönkvist	NORD Hauksson	ÖST Rimstedt
pass	1 ♥	pass	1 ♦*
pass	2 ♦*	pass	1 ♠
pass	2 NT	pass	2 ♠
pass	4 ♣*	pass	3 ♠
pass	4 NT*	pass	4 ♦*
pass	6 ♣*	pass	5 NT*
pass	pass	pass	6 ♠

SYD Bech	VÄST Gislason	NORD Arvidsson	ÖST Sigurdarson
pass	1 ♥	pass	1 ♦
pass	2 ♣*	pass	1 ♠
pass	3 NT	pass	3 ♠*
pass	5 ♦*	pass	5 ♣*
pass	pass	pass	7 ♦

1♦ var naturligt och visar en obalanserad hand. Mina 2♦ var utgångskrav och sa ingenting om rutern. Sedan följde naturlig budgivning med två kontrollbud, innan jag frågade efter ess. Cillas 5 sang visade ett udda antal ess och en renons, 6♣ var ett frågande bud och 6♠ visade 5-2-6-0 med tre ess, även om jag inte var helt hundra på att så var fallet. Det, tillsammans med det faktum att hjärterkung skulle krävas för att göra storslammen ens hyfsad, gjorde att jag sa pass. Spelet i det här kontraktet var inte särskilt intressant och Cecilia tog alla stick utan att anstränga sig.

Vid det andra bordet nådde islänningarna 7♦ utan någon vidare kontroll. 5♦ visade ett ess utanför klövern

och då tog Öst en chans på att partnern skulle ha K-D i ruter samt högfärgsdamerna. Trots den elaka sitsen i trumf är kontraktet hemma, om man håller tungan rätt i mun.

Hjärterutspelet vanns på handen och nu slarvade den isländske spelaren, när han tog ut båda bordets ruterhonnörer. Detta resulterade i en bet när hemgången blir närmast automatisk, om man stjälar en klöver båda gångerna man är inne på bordet. Detta är nödvändigt för att komma ner i samma trumflängd som Nord, vilket i sin tur bäddar för en trumfcoup.

♠ D 8 2 ♥ E D 7 4 ♦ - ♣ K	♠ kn 4 3 ♥ 8 ♦ kn 8 ♣ D 10	♠ E K 9 7 6 ♥ K ♦ E 10 ♣ -	
------------------------------------	-------------------------------------	-------------------------------------	--------------------------------------------------------------------------------------

E G A L T

Spelföraren tar nu ut hjärterkung och spaderess innan bordet spelas in på spaderdam och höga hjärter matas genom Nord. Väljer han att saka följer spelföraren hans exempel och stjälar han kan man stjäla över för att trumfa ut och ta resten.

Som tur för oss så spelade han alltså inte på det viset, utan gick istället en bet. +13 imp istället för -10 var en skillnad på 23 imp. Vi vann matchen med de förkrossande imp-siffrorna 82-7, vilket omvandlades till 25-0 i VP. Det var en mycket skön seger, som dessutom bådade gott inför kvällsmatchen mot norrmännen.

Den matchen började bra för oss.

FLER IMP ATT VINNA

Efter sex brickor hade vi tagit ledningen med 32-0. På bricka sju fanns fler imp att vinna. ➤



<p>♠ K 10 4 2 ♥ D 8 6 ♦ D 10 6 ♣ kn 10 9</p>		<p>♠ D 5 3 ♥ - ♦ K 9 5 4 ♣ E 7 6 4 3 2</p>
<p>♠ E 9 8 ♥ E K kn 4 3 ♦ E kn 8 7 3 ♣ -</p>		

SYD Rimstedt	VÄST Johansen	NORD Grönkvist	ÖST Berg
1 ♥	pass	4 ♥	pass
4 ♠*	pass	4 NT*	pass
5 ♣*	pass	6 ♥	pass
pass	pass		

SYD Simonsen	VÄST Bech	NORD Skjetne	ÖST Arvidsson
1 ♥	pass	2 ♠*	pass
2 NT*	pass	3 ♦*	pass
4 NT*	pass	5 ♦*	pass
6 ♥	pass	pass	pass

Vår budgivning var återigen inte särskilt konstig, även om det inte är ofta man kan essfråga utan ess själv. Cilla fick klöverknekt i utspel och såg lite bekymrad ut, när hon upptäckte den elaka trumfsitsen. Men tack vare den snälla klöversitsen och min klöveråtta gick slammen hem. Jag hade självklart inte ens funderat på att bjuda slam utan klöveråtten!

Vid det andra bordet hade man mer kontroll. 2♠ visade 6-9 med minst fyrstöd och någon lågfärgssingel. 2 sang frågade efter denna och 3♦ visade att det var där kortfärgen fanns. Kontraktet blev detsamma. Samma utspel och spelföring ledde till en hederlig likabricka. Två dyra brickor senare i matchen innebar dock att slutsegern skrevs till 18-12. Vi var trots allt mycket nöjda med det resultatet, eftersom Norge i matchen innan tufsats till danskarna med 25-3.

Inför sista dagen visste vi att vi hade allt i egna händer och att 15 mot Danmark skulle räcka för att bärga guld.

Vid frukosten var såväl spelare som ledare laddade till tänderna och efter morgonmatchen höll Roger och Erika en liten samling med oss. Sedan gick vi in i raman för att hämta hem guld till Sverige!

På första brickan var jag för aggressiv, på den andra för passiv men på den tredje fick vi in en stjärnmäll:

<p>♠ K kn 10 4 3 ♥ K kn 8 7 5 ♦ 5 2 ♣ D</p>		<p>♠ 6 5 ♥ 6 ♦ K D 10 9 7 6 4 3 ♣ 10 6</p>
<p>♠ D 9 8 7 2 ♥ E 4 3 ♦ E kn ♣ K 9 2</p>		

SYD Grönkvist	VÄST Pedersen	NORD Rimstedt	ÖST Sörensen
1 ♠	pass	1 NT	2 ♣
pass	pass	3 ♦	D
pass	3 ♥	pass	pass
3 NT	pass	pass	pass

SYD Nielsen	VÄST Arvidsson	NORD Houlberg	ÖST Bech
1 NT	2 ♦*	5 ♦	5 ♥*
pass	pass	pass	

Cillas 3♦ kom verkligen som en överraskning och Väst var inte säker på vad dubblingen betydde, vilket fick henne att nöja sig med 3♥. När det passades runt till mig var inte jag tillräckligt smart för att inse att motståndarna just missat en utgång (!) utan jag bjöd istället vad jag trodde skulle gå hem. Cilla skyndade sig att ta sina åtta ruterstick och hjärteress för jämn hemgång.

Vid det andra bordet öppnade man med en 1 sang (11-14 hp) på mina

kort och Eric slängde sig in med 2♦ enligt Asptro, visandes spader och en till färg. Nord spärrade med 5♦ och Simon bjöd 5♥ – och hoppades att partnern skulle korrigeras om han hade klöver. 5♥ passades runt och med den trevliga klöversitsen gick inte kontraktet att rubba. Det gav 14 imp till oss och matchen var nu helt jämn.

På bricka 12 plockade Cilla upp:

♠ 9 ♥ E kn ♦ E D 10 5 4 ♣ E D 7 6 2

Högernyttern öppnade med 1♠ och Cilla klev i minuszon in med 2NT, som visar de båda lägsta objudna färgerna. Näste man passade och jag prefererade till 3♣. Hur mycket tycker du att handen är värd? Cilla valde det rättframma invitbudet 4♣ – och jag var inte sen att acceptera. Med K-kn-x i klöver bakom gick kontraktet två bet, men vi hade åtminstone tur som inte blev dubblade. Vid det andra bordet stannade man i 4♦, vilket gick hem precis.

De två sista brickorna blev vi hemdubblade i en utgång, samtidigt som danskarna missade något, som såg ut att vara en spelbar sådan. Vi kunde därmed gå ut till jämförelsen med goda förhoppningar om vinst. Jämförelsen tog lite tid, för vi summerade efter varje bricka istället för att vänta till slutet som sig bör, men när Simon och Eric rapporterade ”420 in” på sista brickan visste vi att guld var klart!

Kort sagt var det en väldigt trevlig resa, med för det mesta bra spel av båda paren. Dessutom måste det tilläggas vilken tur vi i Sverige har, som har så engagerad personal på kansliet. Carina Westlin såg till att svenskarna här hemma visste resultaten i samtliga våra matcher så gott som samtidigt som vi gjorde det. Imponerande – och en stor eloge för det! <

Segertåget fortsatte

De nybakade nordiska mästarna (Cecilia Rimstedt, Mikael Grönkvist, Eric Arvidsson och Simon Bech) spelade av bara farten hem juniorernas SM-lag några veckor efter det att de bärgat NM-titeln.

NM-laget höll för favorittrycket och vann en komfortabel seger i JSM-lag.

På andra plats kom Filips Fanclub. Filip är förövrigt Sara Sivelinds och Karl Asplunds några veckor gamla son. I laget spelade Emma Sjöberg, Sandra Rimstedt, Moa Petersen och Emma Paulsson. Som coach till laget fick naturligtvis Filip, en månad ung, sin första JSM-lagmedalj! Utan att ha kontrollerat i historieböckerna, kan vi

nog säga att han är den yngste medaljören genom tiderna...

Bronsmedaljerna gick till laget Tre Hunkar och en babe. I laget spelade Karl Asplund, Erik Fryklund, Daniel Eriksson och Maria Helin.

.....
Matchresultat, tabeller, bilder och mer information om NM och JSM finns på: www.svenskbridge.se.
.....



Sandra Rimstedt, Emma Sjöberg, Emma Paulsson och Moa Petersen vann JSM-silver, under ledning av coachen Filip.



Bronset gick till Karl Asplund, Daniel Eriksson, Maria Helin och Erik Fryklund.



Öppna JVM i Istanbul, Turkiet

WBF arrangerar för första gången ett öppet JVM för par och lag.

Mästerskapen spelas på Yeditepe universitet i Istanbul 15- 23 augusti.

Det är fritt fram att bilda skandinaviska transnationella par eller lag.

Tävlingarna är öppna för alla juniorer födda 1 januari 1984 eller senare med medlemskap i Bridgeförbund anslutet till WBF.

Om tillräckligt många par och lag anmäler sig kommer mästerskap att spelas i två klasser U20 och U25. Vid för få anmälningar till U20 spelas endast ett mästerskap.

Startavgifterna är 500 euro/lag och 200 euro/par.

Helpension i dubbelrum kostar 45 euro/person/dag.

Mer information på www.svenskbridge.se

Steg för steg

TEXT: ANDERS WIRGREN MALMÖ

Vill du testa dig själv? Täck då över den följande texten när du kommer till en fråga med fet stil. När du tror dig ha det rätta svaret, läser du vidare tills det kommer en ny fråga, då du täcker över texten och försöker besvara den nya frågan, o s v.

Hur tränar man bäst inför en viktig tävling? Åsikterna går säkert isär, men för egen del tycker du att det är bra att *göra något annat*. Så inför helgens DM-final för par har du tillbringat större delen av din lediga tid utomhus – närmare bestämt i rabatterna kring huset. Sommaren har kommit på allvar, och även om du aldrig varit en fanatisk trädgårdsmänniska, förstår du dem som jobbar med sina trädgårdar dag ut och dag in. När solen gassar och naturen vaknar efter sin vinterdvala är det skönt att leva, säg inte annat!

Du har avslutat varje kväll med att läsa på systemet en kvart och nu tror du att allt sitter som det bör. Du och Bengt provade femkorts högfärg ett tag, men nu är ni tillbaka till fyrekorts högfärgsöppningar och ett system som i stora drag kan sägas vara Modern Standard. Det känns bättre så. Så det är med tillförsikt du tar plats för DM-finalens första rond.

Ni börjar i hyggligt tempo och ligger femma (av 32 par) efter två ronder. I den tredje rondens ska ni möta ett par som du sett några gånger

tidigare, men du vet inte vad de heter. De verkar sammanbitna, men hälsar glatt när ni slår er ner.

Ni ska sitta Nord-Syd, så du sätter dig på Syds plats som du brukar. Sedan är det dags för giv nummer 5. Det betyder att Nord är giv och bara ni är i zonen.

Bengt öppnar med 1♠, Öst passar, och du har fått dessa kort:

♠ 9 8 6 3 ♥ E 10 8 2 ♦ kn 3 ♣ K 9 8

Du höjer förstås till 2♠. Väst passar, precis som Bengt. Öst funderar ett tag och bjuder sedan 2 sang. Budet alerteras av din vänstra motståndare, och när du frågar får du reda på att det visar båda lågfärgerna.

VAD BJUDER DU DÅ?

Dubbelt.

Styrkemässigt har du en maximal enkelhöjning, men det betyder inte att du därför skall bjuda också 3♠. Det kan ju tänkas att det är fördelaktigare att dubbla motståndarna. För att visa att du har maximum för ditt första bud och att flera slutbud kan tänkas dubblas du.



Även det budet alerteras, fast av Bengt. När Väst frågar, säger Bengt att det visar en maximal enkelhöjning och tillägger att budet kan sägas ”invitera till vidare budgivning”.

Väst bjuder tämligen omgående 3♣, då Bengt och Öst passar. Det har blivit din tur igen.

VAD BJUDER DU DÅ?

Dubbelt.

Du har fyra spader, och skulle kunna ha höjt med trestöd, så av den anledningen ligger 3♠ nära till hands. Frågan är dock om alla dina honnörer är bra för Bengt. Om du haft t.ex.

♠ K 8 6 3 ♥ E 10 8 2 ♦ kn 3 ♣ 9 8 2

hade du helt klart bjudit 3♠. Det behöver inte vara rätt, men när du saknar styrka i lågfärgerna är det troligt att antingen 3♣ eller 3♠ går hem, eller båda.

Men när du har halva din styrka i Östs långa färger är läget annorlunda:

♠ 9 8 6 3 ♥ E 10 8 2 ♦ kn 3 ♣ K 9 8

Att klöverkung är ett bättre kort om klöver är trumf än spader är klart;

och även ruterknekt har större värde i försvaret. Om Bengt har kung eller dam fjärde i ruter, kan din knekt vara det kort som gör att ni har ett defensivstick i den färgen. Samma gäller om han har ess-tia fjärde: då kan din knekt ge er två stick där.

I lagbridge hade du passat, eftersom det troligen är bättre att spela försvar än anfall.

Visserligen tror och hoppas du på straff, men då dubbelt ger motståndarna utgångsbonus om deras kontrakt går hem, måste du vara rätt säker på att det går att straffa 3♣. För att dubbla då, ska du ha fyra starka trumf, inte kung-nia-åtta.

Partävling är ett annat spel, på gott och ont. Om ni kunnat spela hem 2♠, och 3♣ går två odubblade straff, får ni +100 i stället för de +110 som ni hade fått om inte Öst balanserat. Därför ska du försöka förbättra er poäng på givnen genom att dubbla. Riskabelt, visst, men partävling är ett riskabelt spel.

Din dubbling avslutar budgivningen, som alltså gått så här:

SVD	VÄST	NORD	ÖST
		1 ♠	pass
2 ♠	pass	pass	2 NT
D	3 ♣	pass	pass
D	pass	pass	pass

Bengt spelar ut spaderess, och sedan kommer träkarlen upp.

Öst (träkarlen)



Syd (Du)

♠ 9 8 6 3
♥ E 10 8 2
♦ kn 3
♣ K 9 8

HAR ÖST BJUDIT BRA?

Svaret på den frågan vet vi inte förrän

given är färdig, men i partävling är Östs balansering helt klart motiverad. Att han har tre kort i er färg betyder att chansen är god att han får en träff i lågfärg, och att Öst-Väst kan vinna åtta eller nio stick i 3♣ eller 3♦. Om Nord-Syd bjuder över med 3♠, har chansen till ett plusresultat på Öst-Väst ökat. Men om 3♣ går två dubblade straff, hade det varit bättre att låta er hållas.

Du noterar också att din ruterknekt är ett viktigt kort, om Bengt har ruterkung. Då har ni ett försvarsstick där. Har Bengt tia-hacka eller knekt-hacka i den andra lågfärgen, har ni ett stick där också – eftersom du har den viktiga klövernian.

Hur man markerar från fyra hackor på partners honnørsutspel råder det delade meningar om. Du och Bengt har anammat ett knep, som Mats Nilslund skrev om en gång i tiden: att lägga det näst lägsta kortet. Så det gör du.

På din sexa kommer sjuan från spel-föraren. Uppenbarligen verkar markeringen ha givit Bengt den information han behövde, för han fortsätter med spaderkung, som faller Västs dam och spelar sedan spaderknekt till stöld.

HUR MÅNGA TRUMF HAR VÄST?

Fyra.

Bengt öppnade med 1♠ på en fyrkortsfärg. Då kan han inte ha singel klöver, för med 4-4-4-1 hade han öppnat med 1♦ eller 1♥; och det hade han också gjort, om han haft fem kort i en av de röda färgerna.

I och för sig är man ibland tvungen att preferera på en trekortsfärg, men om Väst haft 3-3 i lågfärgerna, hade han kunnat *passa* när du dubblade 2 sang, för att be Öst rädda sig själv. Om Öst har 5-4 eller 4-5 i lågfärgerna, kan han då se till att paret spelar med

sin längsta färg som trumf. Att Väst ändå bjuder, betyder att han har en klar preferens: han vet att klöver är rätt trumf.

Därför är du helt säker på att Väst har fyra klöver och Bengt två.

VET DU VÄSTS FÖRDELNING?

Ja, faktiskt.

Bengt hade inte öppnat med 1♠ om han haft 4-4 i högfärgerna, och därmed placerar du Väst med fördelningen 2-4-3-4, medan Bengt har 4-3-4-2. Det är den enda tänkbara möjligheten.

I fjärde stick spelar Väst hjärterter, till sju, kung och ess. Du är antligen inne i spelet.

VILKEN FÄRG SPELAR DU NU?

Hjärter.

Både ruter och klöver kan kosta stick, och spader mot dubbelrenons ser lika illa ut. Då återstår bara hjärter. Eftersom bordet har nian singel kvar, vänder du med hjärtertio.

Väst tar för hjärterdam och stjal sedan en hjärter på bordet, då Bengt bekänner med sexan och knekten.

Öst (träkarlen)



Syd (Du)

♠ 9
♥ 8
♦ kn 3
♣ K 9 8

ÄR NI SÄKRA PÅ BET?

Troligen.

Om Väst har kvar E-kn-10 i klöver och 10-9-x i ruter kan han faktiskt spela hem sitt dubblade kontrakt, genom att spela klöver till knekten och sedan släppa runt rutertio. Du får för ruterknekt, men sedan kan >

➤ Väst maska ut båda lågfärgskungarna och vinna resten av sticken.

KAN DET SITTA SÅ?

Knappast.

Den första färg Väst gick på var hjärtern. Om han haft alla de viktiga mellankorten i lågfärgerna, hade han förstås börjat med rutermasken. Därför är antingen rutern för klen (Bengt har tian eller nian till sin kung), eller så har Bengt klövertio eller klöverknekt, så att ni har ett trumfstick.

Väst spelar klöver och maskar med knekten. Sedan spelar han ruter till damen, tar ut ruteress och spelar en ruter till. Du sakar spader, och Bengt sticker Västs tia med kungen. När Bengt fortsätter med ruternio, och Väst stjälar den med klövertio, betyder det att han har klöveress singel kvar. Då får du ett trumfstick, trots allt, så kontraktet straffas.

Hela given:

♠ D 7	♠ E K kn 2	♠ 10 5 4
♥ D 5 4 3	♥ kn 7 6	♥ K 9
♦ 10 5 4	♦ K 9 7 6	♦ E D 8 2
♣ E kn 10 3	♣ 4 2	♣ D 7 6 5

♠ 9 8 6 3	♠ N	♠ 10 5 4
♥ E 10 8 2	♥ S	♥ K 9
♦ kn 3	♦ V	♦ E D 8 2
♣ K 9 8	♣ Ö	♣ D 7 6 5

När scorerna kommer upp visar det sig att ni fick förvånansvärt dåligt för allt ert slit. De flesta par hade spelat hem 2♠ på er ledd, för +110, så +100 var klart under medel. Östs fräcka balanseringsbud gav Öst-Väst en fin bricka.

Dubblingen gav er inte många poäng, för bara två par till hade spelat 3♣. De flesta Nord-Syd-par som fick samma situation som du, bjöd nämligen över och gick straff – och -100 var

en fyrdelad botten för Nord-Syd. Så de poäng ni fick, tjänade ni mest på att du inte bjöd 3♠.

Dubblingen var bara värd 2 poäng, men vi behöver inte ändra given särskilt mycket för att den ska förvandla en bricka under medel till en delad topp. <

STEG FÖR STEG:

Att tänka på

♣ När ni stannat i ett delkontrakt och motståndarna balanserar med tvåfärgsvisande 2 sang, kan en begränsad hand visa tillägg genom att dubbla. Budet kan sägas invitera till vidare budgivning.

♣ När frågan är, om du ska bjuda över eller inte på delkontraktsnivå, har det stor betydelse var du har dina honnörer. Finns de i era långa färger, är det ofta rätt att bjuda; finns de i motståndarnas färger, är det ofta rätt att spela försvar.

♣ I lagtävling ska man bara dubbla delkontrakt som man är ganska säker på att kunna straffa.

♣ I partävling måste du ibland dubbla ett delkontrakt för att försöka bättra ert resultat på given. Om du tror at ni kan spela hem +110, och ni högst får +100 om du passar, är det rätt att dubbla för att försöka få +200 (när de är i zonen) eller +300 (när de är i ozon).

♣ När partnern öppnar med 1♠ och du i spelet upptäcker att han hade en fyrkortsfärg, kan du utgå från att han har en balanserad hand (4-4-3-2 eller 4-3-3-3).

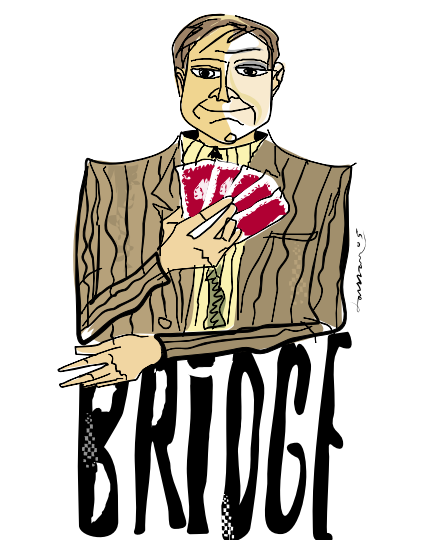

♣ När partnern öppnar med 1♥ och du i spelet upptäcker att han hade en fyrkortsfärg, har han oftast en balanserad hand (4-4-3-2 eller 4-3-3-3), men det är tänkbart att han också har 4-4-4-1-fördelning.

♣ Ogarderade låghonnörer i motståndarnas färger är ofta värdelösa i eget kontrakt, men kan ha betydelse i försvarsspelet. Om du har knekt-hacka till partnerns kung tredje, kan det i eget spel vara lika dåligt som två hackor till tre hackor, men det kan vara värt ett stick om ni spelar försvar.

♣ Om ett artificiellt tvåfärgsvisande bud dubblas, och du har samma längd i partnerns färger, kan du passa för att låta honom själv välja. Då hamnar ni ju garanterat i er längsta färg.

♣ När partnern spelar ut en honnör i en färg där du har fyra hackor och ni använder omvända markeringar, är ett smart knep att lägga det näst lägsta kortet.



Fråga Bridge

Alla frågor om bridge, oavsett om det gäller budsystem, färgbehandlingar, böcker, berömda spelare eller annat skickas till Bridge. Våga fråga! E-posta till bridge@svensktbridge.se!



VAR DET REVOKE?

Partnern och jag sitter i motspel mot kontraktet 4♣.

Partnern spelar ut ruteress och bordet dyker upp med K-D-x-x. Själv har jag har 6-4 i ruter och lägger fyran. Spelföraren följer med en hacka.

Partnern fortsätter nu med ruter-knekt och trots att jag har rutersexan kvar stjälar jag med klöversju. Spelföraren stjälar över med klövernio.

Min partner säger då, att det måste vara slask i given. Jag upptäcker min rutersexa – och vill ändra på spelet.

Tävlingsledaren tillkallas och dömer att revoken är etablerad. Vi förlorar därmed ett stick – och 4♣ går precis hem istället för en straff.

Är verkligen revoken etablerad, fastän vi inte spelat på i nästa stick?

I de nya reglerna får man ju fråga partnern om denne inte kan följa färg!

Peter Holmer, Stockholm

SVAR DIREKT

Eftersom ingen i den felande sidan har spelat på i nästa stick så är *inte* revoken etablerad.

Du ska ersätta klöversju med en ruter – och spelföraren får även byta det kort som han har spelat efter din revoke.

Din klöversju ska dock ligga kvar på bordet med bildsidan uppåt som ett stort straffkort.

Utöver det ska det inte ske någon korrigering.

Din partners kommentar kan jämföras med att han hade frågat dig, om du hade haft en ruter kvar. Det är tillåtet i och med de nya lagarna, som trädde i kraft förra året.

*Christer Grähs,
Ordf. i Lagkommissionen*

SVAGT ELLER STARKT ÅTERBUD?

Jag läser i aprilnumret av Bridge. I artikeln Steg för Steg står, att efter 1♠-2♠ säger återbudet 2 sang att man har 18-19 hp.

Är detta naturligt? Det är ju ingen höjning, utan en stegring på samma nivå. För mig framstår det mer naturligt att 2 sang säger: Partner, jag har en jämn hand och kan kanske bara stjäla en gång p g a att jag har fördelningen 4-3-3-3, så med hyfsad styrka i treorna föredrar jag sang istället för att spela 2♠.

Partnern kan välja att passa eller korrigera till 3♠.

Dessutom ger sang 10 poäng mer!

Kan det vara så, att landslagskaptenen också tycker om spelare som har gemensam högfärg och klarar av att spela 2 sang?

I J, Nödinge

SVAR DIREKT

2 sang-budet efter inledningen 1♠ – 2♠ är ett naturligt bud, som visar en balanserad hand som ligger mitt emellan öppningsbudet 1 sang (15-17 hp) och 2 sang (20-21 hp). Det betyder alltså 18-19 hp.

Om svarshanden har en minimal höjning kan han passa (med trestöd) eller bjuda 3♠ (med fyrstöd). Med maximum kan han bjuda 3 sang eller 4♠, beroende på spaderlängden, men svarshanden har även möjlighet att bjuda naturliga 3♥, som utgångskrav, för att visa en hand med tre spader och fem hjärter och be öppnaren välja rätt utgång.

Att bjuda 2 sang med en jämn minimihand, i hopp om att det ska ge bättre betalt än 2♠, är inte att rekommendera. Att använda 2 sang för att visa en jämn, stark hand kommer du att ha mycket större nytta av.

SVENSK BRIDGE PERSONAL:

TILL DIN TJÄNST!

**RING KANSLIET
026-65 60 70**

fra Storeslem til Pass



NORSK BRIDGEFESTIVAL

LILLEHAMMER • 1. AUGUST - 9. AUGUST

ÅPENT NORGESMESTERSKAP I ALLE KLASSER
ÅPENT FOR INTERNASJONAL DELTAKELSE

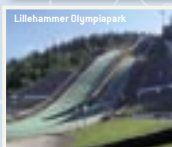

SPILLEPROGRAM:

Søndag/Mandag: **NM Mix Swiss par**
NM Junior par

Mandag/Tirsdag: **NM Mix Swiss lag**
NM Swiss par
De 14 beste parene kvalifiseres til å delta i parfinalen.

Onsdag/Fredag: **NM Par finale** Kun kvalifiserte par
NM Damer par
NM Veteran, par/lag
IMP par, Patton lag

Lørdag/Søndag: **NM Swiss lag**

Byen og området rundt kan by på mange spennende attraksjoner for store og små:
Hunderfossen Familiepark • Maihaugen Museum • Lillehammer Golfpark • Lillehammer Olympiapark

Innkvartering: Festivalhotellet Lillehammer Hotel er et trivelig hotell godt tilrettelagt for barnefamilier. Området tilbyr også mange andre bomuligheter: Pensjonater, gjestehus, familiehytter, leiligheter og camping. Besøk www.lillehammerturist.no

For nærmere informasjon og påmelding besøk vår hjemmeside: <http://bridgefestival.no>

Sponsor

nordialog



6000

När ska jag bjuda över?

TEXT: ANDERS WIRGREN MALMÖ ILLUSTRATION: ARNE LARSSON SUNDSVALL

När båda sidor kämpar om budet, kan det vara svårt att veta om man ska bjuda över, passa eller rent av dubbla.

Föregångaren till den bridge vi spelar i dag heter *auktionsbridge*, eftersom de två sidorna bjöd om slutbudet på samma sätt som man bjuder på objekt i en vanlig auktion.

När Harold S. Vanderbilt 1925 hittade på *kontraktssridgen* var en av de stora förändringarna att man fick bonuspoäng för att bjuda upp till vissa nivåer. Som vi alla vet, gjorde den förändringen spelet mycket intressantare.

Men när båda sidor kämpar om budet på låg nivå, är tekniken precis densamma som på auktionsbridgens dagar, t ex i en situation som denna:

SYD	VÄST	NORD	ÖST
2 ♥	2 ♠	1 ♥	1 ♠
?		pass	pass

Låta motståndarna spela 2♠ eller bjuda över, det är frågan. Vi kan också konstatera att det finns variationer inom grupperna. Om vi tänker spela försvar, kan vi göra det odubblat eller dubblat. Och om vi tänker bjuda över, kan vi göra det i samma färg som vi hittills bjudit eller i en annan färg (eller rentav sang).

Det här läget, hur oansenligt det än kan tyckas, är ett av de viktigaste i bridgen. Det är vanligt, och det omsätter många poäng. Om du i par-



KAMP OM KONTRAKTET. Väljer du fel kan resultatet bli ödesdigert.

tävling låter Öst-Väst spela 2♠ med jämn hemgång, för -110, när ni kunde ha sluppit undan med -50 för en straff i 3♥, kan de 60 extra poängen ha stor betydelse. Om du i fyrmanna bjuder 3♥ och går -100 när ni kunde ha gått +100 om du passat, kostar det 5 IMP.

Huruvida det är rätt eller fel att bjuda över beror inte bara på dina egna kort. Även om du fick se din partners kort innan du fattade ditt beslut, är det inte säkert att du visste vad som var bäst.

Hur motståndarnas kort sitter har ofta också betydelse, och den informationen saknas. Detta betyder att

du till viss del tvingas gissa. Men det är ingen blind gissning: ofta finns ledtrådar.

NÄR ÄR DET RÄTT ATT BJUDA ÖVER?

Det är rätt att bjuda över om du däri- genom *förbättrar* ert resultat. Det kan du göra på tre sätt. Det bästa är när du förvandlar ett minusresultat till plus. Det är också det främsta målet för att bjuda över. Om vi tar exempelbudgivningen ovan betyder det att du bjuder 3♥ som går hem, samtidigt som 2♠ hade gått hem. Genom att bjuda 3♥ får ni +140 i stället för -110.

Det är också rätt att bjuda över

om bara ett kontrakt går hem, även om det då är en mindre vinst ni gör – i helpoäng. Om 2♠ hade gått hem, och ni i stället går en straff i 3 hjärter i ozon, byter ni -110 mot -50. I fyrmanna är det bara 2 imp, men i partävling kan det vara värt mängder med poäng.

Slutligen ska vi inte glömma att det i praktiken kan vara rätt att bjuda över, även om det är teoretiskt fel, om det leder till att motståndarna gör fel därefter. Om du bjuder 3♥ över 2♠, när inget av kontrakten går hem, så förbättrar du ert resultat om motståndarna också bjuder 3♠ – eftersom ni då tar två straff i stället för en.

NÄR ÄR DET FEL ATT BJUDA ÖVER?

Det är på motsvarande sätt fel att bjuda över, om du därigenom *försämrar* ert resultat. Om du bjuder 3♥ och går en straff, när motståndarnas 2♠ också hade gått en straff, har du bytt plus mot minus. Det är det värsta som kan hända. I fyrmanna är priset 3-5 imp (beroende på zonerna). I partävling kan det vara dyrt att bjuda 3♥ och gå bet i stället för att straffa dem i 2♠.

Även att bjuda över och gå hem kan vara fel – om det hade varit ännu bättre att spela försvar. +140 i 3♥ är sämre än +200 om 2♠ går två straff i zonen (eller en dubblad straff), eller +300 om de är i ozon och går två dubblade straff.

Det finns ett sista fall då det är fel att bjuda över. Det är när motståndarna har gjort ett misstag i budgivningen. Att t ex bjuda 3♥, som går hem eller en straff, är fel om det leder till att Öst-Väst tänker om och bjuder 4♠, som går hem. Då hade det varit bättre att släppa dem i 2♠. Ibland kan motståndarna hitta en annan, bättre färg, när du bjuder över. Här är ett läge, som jag själv hade för länge sedan, i fyrmanna.

SYD	VÄST	NORD	ÖST
1 ♥	pass	2 ♥	pass
pass	D	pass	3 ♣
pass	pass	?	

Vilka kort Nord hade har jag glömt, men att han kämpade med 3♥ minns jag. Det hade i och för sig gått hem, precis som 3♣, men när jag på Östs plats bjöd 3♠, och min partner förstod att jag hade bra kort när jag bjöd två gånger efter hans balansering, och därför höjde till 4♠, fick Nord ångra sitt bud. Det var elva lätta stick.

Att detta sista ska hända är förstas inte så troligt, men man måste alltid hålla i minnet att motståndarna *kan* ha gjort fel i budgivningen. Det gör alla, oavsett om de heter Garozzo eller Svensson.

VIKTIGA FAKTORER

Hur man än vänder sig, kommer *kortvärdering* med i bilden. De två faktorerna som är viktigast är vår fördelning och våra honnörer. Det bästa sättet att bedöma ifall man ska bjuda över eller inte är att försöka avgöra vilket handen lämpar sig bäst för: anfall eller motspel.

MOTSTÅNDARNAS FÄRG

Att vara kort i motståndarnas färg är ofta ett tecken på att man bör bjuda över, men det finns undantag.

Om du vet att de har åtta trumf och du har singel, betyder det att partnern har fyra kort i deras färg. Då kan det vara bättre att försöka straffa deras kontrakt (kanske dubblat, om partnern har starka trumf).

En singelhonör är inte värd mer än en hacka i eget spel, men den kan då och då göra att partnern får ett (oväntat) trumfstick om de spelar kontraktet. Har du dam singel och han kn-9-x

i deras färg, t ex, får ni ofta ett stick där, men har du en singelhacka har ni inga motspelsstick i deras färg.

Två kort är den sämsta längden. Risken att ni har 2-2 kan betyda två snabba förlorare, och även om du har ess-hacka eller kung-hacka, så att ni bara har en förlorare där, hade du hellre haft den honnören i en av era långa färger, där den bättre behövs – om ni spelar kontraktet.

Tre hackor i deras färg är, lustigt nog, ofta bra. Med litet tur har partner singel i den färgen, och även om han har två kort kan det bli en stöld på hans hand. Tre kort med honnör(er), är däremot inte bra i eget spel (med undantag för esset, som är användbart i både anfall och försvar). Om du t ex har D-10-x eller K-kn-x är den styrkan nästan alltid mer värd i försvarsspelet.

Fyra kort i deras färg är en stark indikation på att ni bör spela försvar, ibland att ni bör dubbla. Men om dina trumf är klena och det är troligt att partnern är renons, kan det vara bättre att bjuda över.

Det krävs dock goda skäl för att inte spela motspel när du har längd i deras färg.

ANTALET KORT I ER TRUMFFÄRG

Hur många kort ni har i er trumffärg är viktigt, men inte så viktigt som många tror.

Du ska aldrig bjuda över på 3-läget utan minst åtta gemensamma trumf. Extra trumflängd i sig är ingen tillgång – om de inte bidrar till extra stick i eget spel.

Om du har en singelton, t ex, kan det vara stor skillnad om du har tre eller fyra trumf till partnern, men om du har en slät hand (och därför inte kan stjäla mycket) är extra trumflängd sällan något plus i eget spel. ➤



PARTNERNS FÄRG

Hur många kort du har i partnerns färg har också betydelse, kanske mer än längden i motståndarnas färg. Generellt kan sägas, att ju fler kort du har där, desto mindre blir partnerns styrka värd i försvarsspelet och desto mer blir den värd om ni spelar kontraktet.

SYD	VÄST	NORD	ÖST
1 ♠	2 ♥	1 ♦	1 ♥
pass	3 ♥	2 ♠	pass
?		pass	pass

♠ K kn 7 6 3 ♥ 6 5 ♦ D 10 7 2 ♣ 5 4

Nords höjning till 2♠ skulle kunna vara på 3-kortsstöd, så för att gå upp på 3-läget måste du ha minst fem spader. Här har du bara 6 hp, men med alla honnörer i era bjudna färger gör du rätt i att bjuda över. Här är det fullt möjligt att båda kontrakten går hem.

På motsvarande sätt är det tveksamt att bjuda över om du är kort i partnerns färg. Om du i läget ovan har denna hand i stället, bör du passa:

♠ K kn 7 6 3 ♥ 6 5 ♦ 5 4 ♣ D 10 7 2

Att du bara har två ruter betyder att Nords styrka ofta kan göra sig gällande även i försvarsspelet, samtidigt som din klöverstyrka antyder försvar snarare än anfall.

VAR FINNS HONNÖRERNA?

På samma sätt är det med dina honnörer. Finns de i era långa färger, kommer de att göra god nytta om ni spelar kontraktet. Finns de i deras långa färger, gör de större nytta om ni spelar försvar.

Om ni till exempel har kung-dam-knekt fjärde till två hackor i en av sidofärgerna, så är det möjligt att den färgen är värd två stick i motspelet, men bara ett om ni spelar kontraktet (kanske för att ni kan godspela två stick, men inte kan utnyttja det andra sticket förrän det är för sent). Har ni i stället kung-dam-knekt fjärde till fyra hackor, är de honnörerna bättre för anfall än försvar.

HONNÖRSSTYRKANS FÖRDELNING

Hur styrkan är fördelad mellan sidorna har också betydelse, speciellt när det gäller dubblingar. Om en sida är klart starkast, får man inte glömma att dubbelt är en möjlighet.

Om vår sida har 23 eller 24 hp, och motståndarna är med upp på 3-läget, kan vi ofta straffa dem på ren råstyrka. I partävling är dubbelt då en klar möjlighet, men i fyrmanna bör man ha trumfstyrka innan man ger sig in på sådana experiment. Skillnaden mellan t.ex. +100 och +50 är ju mindre än mellan -110 och -470. Det betyder inte att man aldrig skall dubbla delkontrakt i fyrmanna, bara att man behöver vara säkrare på att det (troligen) är rätt.

ÖVRIGA FÄRGERS FÖRDELNING

En singleton i en sidofärg kan vara både plus och minus. I försvaret kan den betyda att vi får stölder, och i eget spel kan den vara en tillgång (partnern har bara hackor i den färgen) eller en black om foten (partnern har all sin sidostyrka där). Om du själv ska spela ut, finns chans till en flygande start på motspelet, men om partnern ska spela ut kanske du inte hinner få de stölder du hoppas på.

En lång sidofärg är ofta en vink om

att spela anfall. Är partnern kort i din färg, kan ni kanske godspela den med stöld(er); och har han honnörer där, gör de bättre nytta i eget spel.

Balanserad fördelning, däremot, antyder motspel. Ju mindre du kan stjåla, desto mindre viktigt är det att er sidas bästa färg är trumf.

LÄTTARE FÖR SPELFÖRAREN

Vad man aldrig får glömma bort är att bridge är ett spel mellan människor, där det som är teoretiskt rätt kanske inte alls är praktiskt rätt. Att det är svårt att spela försvar är alla experter ense om, även att det försvinner fler stick i försvarsspelet än i spelföringen. Så om det är hugget som stucket, bör du bjuda över – eftersom det är troligare att försvarssidan gör ett misstag än att spelföraren gör det.

Ett bra utspel är ett gott skäl för att inte bjuda över. Så om du ska spela ut, om motståndarna vinner budgivningen, och du har ett bra utspel, t ex en singleton eller en bra sekvens, är det ofta rätt att välja försvar hellre än anfall. På samma sätt kan det vara bättre att bjuda över, om du inte vet vad du ska spela ut (och därför riskerar att hjälpa spelföraren med ditt utspel).

ANDRA SAKER ATT TÄNKA PÅ

Säg att budgivningen inleds så här:

SYD	VÄST	NORD	ÖST
2 ♥	pass	1 ♥	1 ♠
?		pass	2 ♠

I det här läget har a) du visat ditt hjärterstöd och din styrka, och b) partnern är kvar i budgivningen. Det

betyder att om du passar, så är det inte samma sak som att säga ”nu spelar vi försvar”. Partnern kan ju ha ett tämligen självklart 3♥-bud. Men det betyder inte heller att du måste passa: om du har ett självklart annat bud, skall du välja det.

På samma sätt är det inte definitivt om du dubblar (vi antar att det är en straffdubbling). Partnern Nord vet ju om ditt hjärterstöd och får gärna ta bort med 3♥ om hans hand bättre lämpar sig för anfall.

I båda dessa fall är det partnern, som har det sista ordet. Det är han som avgör om ni ska upp på 3-läget eller inte.

SYD	VÄST	NORD	ÖST
1 ♥	1 ♠	2 ♥	pass
pass	2 ♠	pass	pass
?			

Här är det annorlunda. Om du passar, är budgivningen slut. Men du vet också att Nord har en olämplig hand för att bjuda över, så om du har ett gränsfall bör du lita på din partner och passa. Det kommer ofta att vara rätt.

SYD	VÄST	NORD	ÖST
?	1 ♠	2 ♥	2 ♠

Här har du inte höjt hjärtern, så om du har hjärterstöd, men väljer att passa, blir det ofta svårt för Nord att bjuda en gång till om det är rätt. Å andra sidan kan 3♥ från dig leda till att Nord tror att du är starkare än vad du är. Om Nord då höjer till utgång, kanske 3♥ fungerade sämre än pass.

Hur du bör resonera i liknande lägen är inte lätt att säga, men ett gott råd är att inte vara rädd för att visa ditt stöd även om det innebär viss risk att ni kommer för högt. Och är det ett gränsfall, har honnörernas placering betydelse – som alltid.

♠ 7 6 5 ♥ K kn 2 ♦ D 8 7 6 5 ♣ 7 2

Med den här handen bör du bjuda 3♥, eftersom du har så fint stöd. Det är långt ifrån säkert att det går hem, men att passa och hoppas att partnern kan hålla igång budgivningen är sällan vinnande bridge. Bättre då att visa ditt stöd. Risken att 3♥ betyder att ni går minus i stället för plus är liten.

Om du däremot har

♠ K kn 2 ♥ 7 6 5 ♦ D 8 7 6 5 ♣ 7 2

bör du passa, eftersom din styrka i motståndarnas färg är bättre om spader är trumf än hjärter. Med den handen är risken mycket större att både 2♠ och 3♥ går bet. <

ÖVNINGSUPPGIFTER

Vi avslutar med några övningsuppgifter. Fundera på om du bör bjuda över eller inte, innan du läser vidare. Det kan också tänkas att du bör välja olika bud i partävling respektive fyrmanna. Budsystemet är Modern Standard (fyrcorts högfärgsöppningar och 15-17-sang).

Övningsuppgifterna finner du i den högra spalten på denna sida.

FACTI på övningsuppgifterna hittar du på sidan 37. Lycka till!

ÖVNINGSUPPGIFTER

(1)

♠ 8 3 ♥ D 9 7 ♦ E kn 10 7 2 ♣ 7 6 5

SYD	VÄST	NORD	ÖST
1 ♥	1 ♠	2 ♥	2 ♠
pass	pass	?	

(2)

♠ K 9 6 5 4 ♥ 8 7 6 ♦ E K kn 2 ♣ 3

SYD	VÄST	NORD	ÖST
1 ♠	2 ♥	2 ♠	3 ♥
?			

(3)

♠ K 10 2 ♥ 9 8 3 ♦ K 7 5 ♣ D kn 9 3

SYD	VÄST	NORD	ÖST
1 ♣	1 ♠	2 ♣	2 ♠
pass	pass	?	

(4)

♠ kn 7 5 ♥ K 10 2 ♦ E K kn 2 ♣ E kn 3

SYD	VÄST	NORD	ÖST
1 NT	2 ♥	2 ♠	3 ♥
?			

(5)

♠ E 8 4 3 ♥ 7 ♦ E D 10 7 2 ♣ D 10 3

SYD	VÄST	NORD	ÖST
1 ♦	1 ♥	1 ♠	2 ♥
2 ♠	pass	pass	3 ♥
?			

1, 2, 3...



Lite svårare...

TEXT: PO SUNDELIN STOCKHOLM

PO Sundelin levererar svårare spelproblem som det kan ta en stund att lösa.

Lösningar hittar du på sidorna 40-42. Kika inte i förväg!

Ni hade kanske hoppats få sommarledigt, men så väl är det inte! Ta fram hängmatta, vilstol eller liknande och blunda lite mellan varven om geniknölsgnuggandet känns för ansträngande.

Och klaga er nöd, framför era klagomål eller idéer till bridgeproblem@yahoo.se.

PROBLEM 1

Nord spelar ut spadertvå mot 6♠ (efter en överföringssekvens om ni undrar). Syd bekänner med tian.

♠ 4 3		♠ E K D kn 7 6 5
♥ E D 6		♥ 9
♦ E 8 6 4 2		♦ 2
♣ K 10 9		♣ E 6 5 4

Bästa spelsätt?

PROBLEM 2

Denna sextsangare har goda chanser. Hur goda är dom och hur spelar du med hjärterutspel?

♠ E K kn		♠ 8
♥ K D 2		♥ E kn 10 3
♦ E K D		♦ 8 7 6 5
♣ E K 10 3		♣ 7 6 5 4

PROBLEM 3

Det brukar bli mycket träning i spelföring här. Låt oss se om motspelet halkat efter.

♠ K 8 4		♠ 10 7 6 5 3 2
♥ 8		♥ 9 5 3
♦ K 9 6 3 2		♦ 10 4
♣ E K 9 7		♣ D 10

Syd utgångskrävde med 2♣, hoppade i hjärter och bjöd slam efter essfråga när Nord stödde hjärtern till utgång. På klöverkung i utspel lade Öst tvåan – jämnt antal – medan Syd följde med knekten.

Några idéer?

PROBLEM 4

Vi tar ännu ett motspel. Om det förra gick bra så vill ni förstås ha ett till, gick det dåligt så behöver ni öva:

Syd spelar 6♠.

Nord visade trumfstöd och krävde till utgång varpå Syd först förnekade tillägg och kontrollbjöd sedan hjärter. Utspel spaderfem.

♠ 5		♠ K D 10 8 4 3
♥ E kn 7 6		♥ 8 5 4
♦ kn 9 8		♦ E K
♣ kn 10 9 8 4		♣ E K

I slam är det extra viktigt att försöka få en bild av spelförarens hand. Häng med ordentligt nu:

Öst bekänner på trumfutspelet. Syd fortsätter med ess och kung i ruter, Öst bekänner med trean och fyran (jämnt antal), Syd med tvåan och damen. På ess och kung i klöver lägger Öst tvåan och sexan (jämnt igen), Syd trean och damen.

Nu följer hjärter till Östs tvåa och Syds kung... Är alla med så långt?

Vad bör Väst göra?

PROBLEM 5

Nord klev in med 1♥ på Västs klöveröppning. Öst bjöd 1♠, Väst hoppade till 2 sang som Öst höjde till utgång. Utspel hjärterknekt. Spelsätt?

♠ E D		♠ K kn 4 3
♥ E K		♥ D 3
♦ E 7 3		♦ D kn 6 5
♣ kn 10 7 6 5 3		♣ 9 8 2

PROBLEM 6

Väst greps av entusiasm när han fick spaderstöd efter sin kravöppning, men stannade trots innehav av alla första- och andrakontroller i 5♠.

Nord valde det klart sämsta utspellet, klöveress.

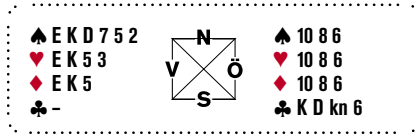

Väst fick inget beröm av lagkamraterna för sin spelföring. Trots att det inte satt speciellt illa – givens enda renons var Västs i klöver – så misslyckades han med att ta 11 stick.

Hur hade du klarat dig?

PROBLEM 7

Avslutningsvis får du en giv med öppna kort.

Väst har hamnat i 5 sang efter det att Nord öppnat med 3♠ (och lite missförstånd i budgivningen). Hur som helst gäller det att ta 11 stick med spaderdam i utspel.

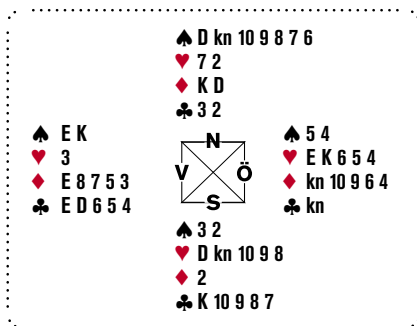

Facit på övningsuppgifterna på sidan 35

1) Du har minimal styrka för din enkelhöjning och bara tre hjärter, men du har en offensiv hand och en objuden femkortsfärg. Då är det möjligt att båda sidor klarar sitt kontrakt. Därför kämpar du vidare med 3♦, som visar precis tre hjärter och minst fem vettiga ruter.

Om partnern har fördelningen 3-4-2-4, har ni ingen åttakorts trumfärg, och borde kanske ha försökt straffa 2♠. Men annars kommer det ofta att vara rätt att bjuda över. Här har tävlingsformen ingen betydelse.

2) Bara 11 hp, men allt talar för att bjuda över. För det första har du fem spader, så du vet att ni inte hamnar på 3-läget med sju trumf; för det andra har du inget spill i deras färg; och för det tredje är alla dina honnörer offensiva.

Eftersom partnern har högst två hjärter, är det inte särskilt troligt att han också är kort i ruter (då ni kanske har två ruterstick och en stöld). Det betyder att både 3♥ och 3♠ kan tänkas gå hem. Då ska man förstås bjuda över.

Om du skulle spela ut, hade det varit mer lockande att passa, eftersom du då kan spela ut ruteress och få se bordet. Sedan kan du kanske vända med din singleton och få en stöld. Men om du passar på 3♥, är det mindre troligt att partnern spelar ut ruter – och då är det möjligt att försvaret inte går på bästa sätt. Även det talar för att bjuda över.

3) Maximal styrka, men dålig fördelning. Om motståndarnas budgivning är att lita på, har partnern högst två

spader. Och ändå bjöd han inte 3♣. Det är en vink om en ganska jämn hand.

Att passa är att ge upp, och det är fel inställning i partävling. Men att bjuda 3♣ med en helt slät hand känns fel. Valet står därför mellan dubbelt och 2 sang. Dubbelt är ett vågspel, förstås, men det är ändå det bästa budet, eftersom det är flexibelt och håller öppet för både anfall och försvar.

I fyrmanna är pass bäst. Chansen att både 3♣ och 2♠ ska gå hem är liten, speciellt som du har trist fördelning och styrka i deras färg. Det är troligare att du byter plus mot minus genom att bjuda än tvärt om.

4) Nord's frivilliga 2♠ är ett begränsat bud med minst fem spader. Syd har stöd men trist fördelning och spill i motståndarfärgen. Då är det rätt att passa, trots trekortsstöd till partnern och maximal honnörstyrka. Här har tävlingsformen ingen betydelse.

Om du i stället haft kung-knekt-hacka i spader och tre hjärterhackor, hade 3♠ varit på sin plats. Då sjunker er försvarsstyrka samtidigt som chansen att ni kan vinna nio stick med spader som trumf ökar.

5) Här ska du låta dig pressas upp till 3♠, trots en honnörsmässigt minimal öppningshand. Skälet är att du har både bra fördelning (singel hjärter) och honnörer för anfall.

Det behöver inte vara rätt att bjuda, speciellt inte om Nord råkar ha hjärterstyrka eller är kort i ruter, men sannolikheten att det är rätt är stor. Här kan 3♠ mycket väl byta minus mot plus.

Nu skickas bridgens budkavle iväg

TEXT: MICKE MELANDER SUNDSVALL ILLUSTRATION: ARNE LARSSON SUNDSVALL

På ledarplats i förra tidningen fick du ta del av idéerna, att förbundet under några år tänker satsa medel och resurser på att jobba med målstyrd klubbutveckling. Detta ska ske genom att man minst en gång i månaden sätter fokus på en av våra klubbar.

Flera klubbar funderar nu för fullt på att dra igång under hösten. Häng på ni också!

Budkavlen som ska vandra i landet innehåller tre centrala delar:

- 1) Allmän information från förbundet
- 2) Kontrakt med klubben om utvecklingsprojekt
- 3) Budget, tidsram och utvärdering som utarbetas lokalt

Syftet är att sätta klubben i fokus och arbeta med utveckling på klubb-nivå, med aktivt stöd och hjälp från förbundet. Klubbarna ska själva välja på vilket sätt de vill utvecklas och styra de insatser som ska göras. Det förbundet i första hand kommer att hjälpa till med är projektledning och fungera som katalysator för att få igång processerna. Tanken är att det är klubbarna själva som ska stå för insatserna och genomförandet. Här följer några exempel på vad man skulle kunna tänka sig att jobba med:

- Starta kursverksamhet
- Skaffa egen klubblokal
- Måla om klubblokalen
- Utbilda 1 bridgelärare
- Skaffa 14 Bridgemate
- Skaffa egen brickläggningmaskin
- Rekrytera 12 deltagare till nybörjarkurs
- Ordna en fortsättningskurs

Det förbundet gör i projektet, är att spalta upp vad som ska göras och

driva på processerna till vad klubben vill utveckla.

Förbundet följer hela projektet och hjälper i möjligaste mån med genomförandet och följer även upp klubbens förändringsarbete. Alla mål ska vara mätbara – inget flum. Uppsatta mål ska inte heller vara omöjliga att nå.

MÅLSÄTTNINGAR

Målsättningen är, att varje klubb ska genomföra flera olika projekt (minst två) för att förändra sin situation till det bättre.

Förbundet vill få igång minst ett

projekt per månad, under en treårsperiod. Det finns inget som hindrar att flera projekt startas upp parallellt.

Om din klubb vill jobba med framtidsprojekt och klubbutveckling, ta kontakt med någon av förbundets konsulenter:

- Micke Melander,
mme@svenskbridge.se
- Thomas Winther,
twi@svenskbridge.se
- Roger Wiklund,
rwi@svenskbridge.se





Dejt med en 94-åring

TEXT & FOTO: ELENA STRÖM STOCKHOLM

På nyårsafton fyller Harry Hultefors 95 år, men ändå spelar han bridge uppemot fyra gånger i veckan. Den sociala biten är minst lika viktig som spelet, slår veteranen fast.

Vi skulle träffas på BK S:t Erik klockan 12. Mitt intervjuobjekt är först på plats, sitter i en bekväm soffa och väntar. Han reser på sig för att hälsa och pekar på sin käpp.

– Ursäkta men jag är lite vinglig nu för tiden. Jag har nyligen bytt höft.

Sedan upprepar han två gånger, att jag är en mycket vacker kvinna, vilket får mig att tro att hans syn inte heller är på topp.

Under den en timme långa intervjun upptäcker jag dock att Harry Hultefors är en vital, underhållande och utmärkt samtalspartner. På nyårsafton 2009 fyller han 95 år.

Hur ofta spelar du bridge?

– Jag har haft tur med generna och kan fortfarande spela tre-fyra gånger

i veckan, mest dagbridge på BK S:t Erik. Det är umgänget som håller mig frisk. Den sociala biten är minst lika viktig som spelet. Att sitta hemma ensam och glo på väggen är ingenting för mig.

Åker du färdtjänst till klubben?

– Nej, nej, jag är för stolt för att använda mig av sånt. Jag tar hellre taxi.

Var bade du för yrke?

– Jag var kriminalinspektör.

Har dina yrkesvanor hjälpt dig att upptäcka fusk vid bridgebordet?

– Jag har aldrig märkt något sådant. Jag har mest erfarenhet av sol-och-vårare.

Vad spelar du för system?

(Harry tar upp en inplastad deklARATION ur fickan.)

– Här är den. Modern standard med vissa tillägg.

Har du någon favoritpartner?

– Jag spelar med många olika partners. Fråga mig inte vad de heter, jag kommer inte ihåg namn numera. Korten däremot kommer jag ihåg, det är rutin.

Har du någonsin blivit utskälld av din partner?

– Nej, aldrig. Jag brukar inte gnälla själv heller.

Skulle du kunna tänka dig att spela bridge på nätet?

– Nätet? Jag har inte skaffat dator än. När blir det dags att sluta spela bridge, Harry?

– När jag har dött, för då är det ingen idé att fortsätta.

Lite svårare... Lösningar

LÖSNING PROBLEM 1

Nord spelar ut spadertvå mot 6♠.
Syd bekänner med tian.

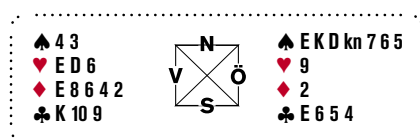

Det vill till en rejäl otur om detta ska gå bet.

Trumfa ut. Om det behövs ett tredje varv saka hjärtersex.

Spela ruter till ess och ruterstöld följt av en klöver till nian.

Om Nord kommer in måste han vända med ruter. Hjärter eller klöver ger hemgång direkt.

Öst stjälar rutern och om den satt 4-3 kan den femte resas med ännu en stöld. Hjärter- och klöveringångarna räcker lagom till.

Skulle Nord visa sig ha fem ruter så återstår enklast att toppa klövern (klarar honnör-hacka hos Syd, D-kn hos Nord, alla 3-3-sitsar samt automatskvis om Syd har klöverlängd och hjärterkung). Om Nord skulle ha klöverlängd också verkar det bäst att slå hjärtermasken.

Det viktiga är att stjäla en ruter tidigt för att låta Nord fungera som assisterande ingång till nästa stöld.

LÖSNING PROBLEM 2

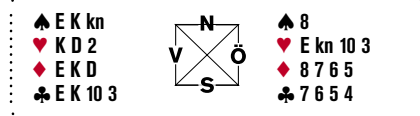

Här gällde det bästa spelsätt i 6 sang med hjärterutspel?

Vad tror du om chanserna för hemgång?

Ta utspelet på bordet och spela klöver till tian.

Vinn hjärterfortsättningen på handen och inkassera tre gånger ruter och en klöverhonnör.

Om samma hand har lågfärgslängderna, tar du ut spaderhonnörerna och sakar en klöver. På hjärterna blir lågfärgshållaren skvisad.

Om lågfärgshållaren sitter på olika händer tar du ut den sista klöverhonnören. På hjärterna kan sedan ingen hålla spader.

(Om Syd sätter i klöverhonnör i stick två tar du för kungen och ger bort ett klöverstick. Med 3-2 är alla problem över. Om Syd har längden så maskar du därpå ut hans honnör. Om Nord har längden uppstår samma läge som tidigare).

Kort sagt: ett hundra procentigt kontrakt!

LÖSNING PROBLEM 3

På klöverkung i utspel bekänner Öst med tvåan som ska visa ett jämnt antal. Syd lägger knekten.

Hotar något? Det verkar inte så. Syd kan inte ha mer än nio hjärter. Utöver essen i ruter och spader och klöverknekten som han bekant med så har han alltså åtminstone ett kort som Väst kan sticka och det kan tyckas ofarligt att fortsätta med klöver, ifall

Öst glömt att längdmarkera.
Men då går det illa...

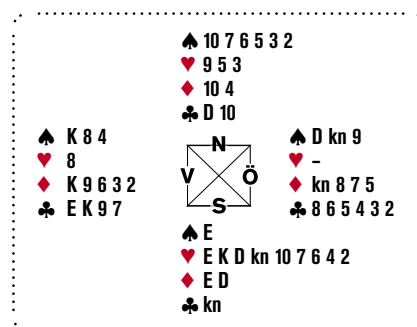

Syd stjal högt, tar ut spaderess och har tre trumfingångar på bordet, två för att trumfresa spadern och en för att hämta in spadersticket och saka ruter-damen.

Men om Väst vänder med sin trumf i stick två så försvinner en ingång till bordet medan spadern fortfarande är blockerad.

LÖSNING PROBLEM 4

Syd har öppnat med spader (femkortsfärg) och kontrollbjudit hjärter. Nord har stött spadern och bjudit slam.

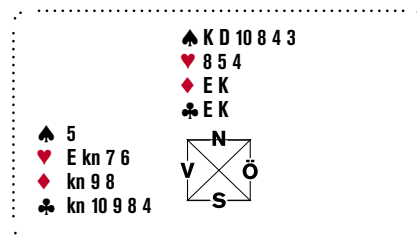

Vi tar spelet igen:

Öst bekänner på trumfutspelet. Syd fortsätter med ess och kung i ruter,



Öst bekänner med trean och fyran (jämnt antal), Syd med tvåan och damen. På ess och kung i klöver lägger Öst tvåan och sexan, Syd trean och damen.

Nu följer hjärter till Östs tvåa och Syds kung...

En rutinerad problemlösare har för länge sedan genomskådat Syds plan. Detta är hela sitsen:

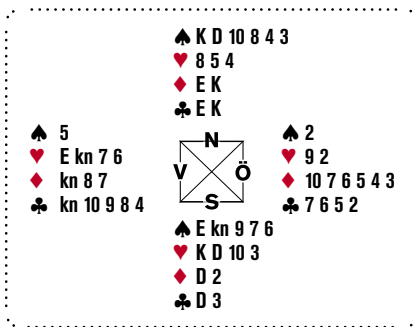

Det är ren rutin att ducka hjärterkung, annars ger hjärtervända in i D-10 eller lågfärg mot dubbelrenons hemgången

Detta är den bild som Syd velat skapa. En riktigt uppmärksam motspelare hade kanske undrat var klöverfem fanns, dvs varför Öst bekant med klövertvå-klöversex från 7-6-5-2, och sagt sig att det var mer troligt att illusionisten Syd varit påhittig med:

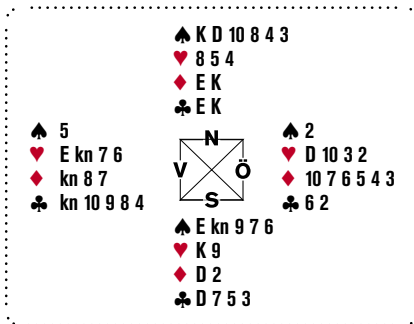

Om man nu duckar hjärterkungen ligger man illa till i eftersnacket.

Såna här kontrakt går bara hem mot bra spelare.

LÖSNING PROBLEM 5

Väst spelar 3 sang sedan Nord klivit in med 1♥. Utspel: hjärterknekt.

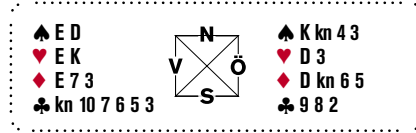

Något bra spelsätt?

Tja, vad sägs om följande: Ta första stick med hjärteress (en lysande start...), inkassera handens spaderhonnörer, spela en ruter till bordets dam, ta ut en spaderhonnör och saka hjärterkungen (behåll den sista spadern om den satt 5-2), fortsatt med ruter till esset och ruter mot knekten.

Om Nord hade ruterkung från början kan motspelarna nu ta högst tre klöverstick utöver ruterkungen.

Om mot förmodan Syd skulle ha den går det fortfarande bra om rutern satt 3-3.

Hjärterdam är ingång till det sista rutersticket.

LÖSNING PROBLEM 6

Väst spelar 5♠ med klöveress i utspel. Motspelarna har inga renonser. 11 stick, kan det vara några problem? Försök med öppna kort!

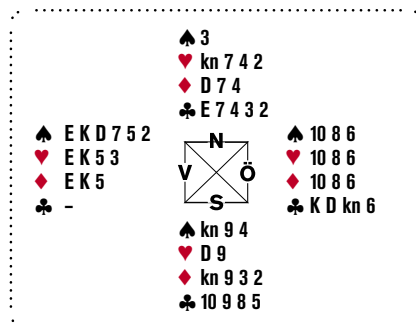

Om spaderknekten faller eller trumfen sitter 2-2 så kommer du in på bordet och kan saka dina tre röda förlorare.



Om inte spelar du E-K-x i ruter och hoppas få stjäla en rutervända för att spela ess och hacka i hjärter. Det går bra med 3-3 eller D-kn eller om någon med D-x eller kn-x blir inpetad och bara har klöver kvar.

Ett alternativt spelsätt är att först ge bort en hjärter och sedan efter två gånger trumf försöka få en hjärterstöld på bordet. Det går bra om Nord har trumflängd eller om Syd skulle ha fyra hjärter och tre trumf eller skulle göra misstaget att stjäla den tredje hjärtern. Om han inte gör det sakar man en ruter på den fjärde hjärtern och hoppas kunna ta en ruterstöld i stället.

Ganska goda chanser alltså, men det finns bättre. Du kan tvinga fram en trumfång till bordet genom att spela hackor upp mot 10-8-6 två gånger. Försvaret får visserligen i sämsta fall – som här – för knekt och nia, men elva stick är klara.

Säg du lösningen?

Och stal du alltså utspelet med en honnör?

LÖSNING PROBLEM 7

Väst spelar 5 sang. Utspel spaderdam. Här gäller det förstås att skvisa Syd i hjärter och klöver, men det är lite dåligt med förbindelserna. ➤

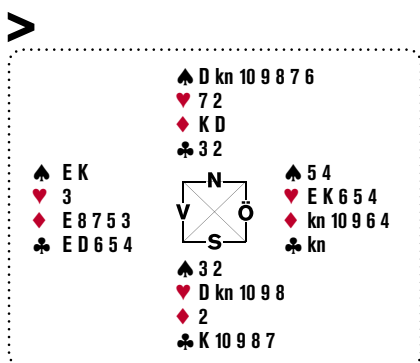

Låt Nord få ett ruterstick genom att spela åttan och knekten. Om han fortsätter med spader eller hjärter tar du ut höga ruter och är inne på bordet i följande läge:

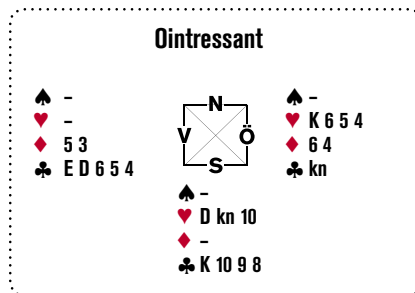

På rutersex måste Syd göra sig av med ett av dubbelhållen. Om han lägger klöver bekänner du med rutertre. Klövermask och klöver reser handens klöver och ruterfem är ingång.

Skulle Syd saka hjärter så avblock-

erar du ruterfem och reser hjärtern. Ruterfyra blir ingång till hjärtersticken.

Om Nord hade vänt med klöver tar du ut spadersticket men får handskas lite annorlunda med ruterhackorna. Behåll sjuan i stället för trean.

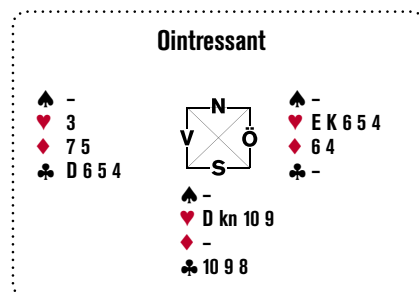

Nu spelar bordet ruterfyra. Om Syd sakar klöver sticker du med femman och reser klöver. Sakar han hjärter tar du med sjuan och reser hjärtern.

Men visst hade det varit lättare i 6♦.

**FÖRBUNDET SVENSK BRIDGE
LAGKOMMISSIONEN**

Christer Grähs
Hemmansvägen 17
302 52 HALMSTAD
christer.grahs@hylte.se

BRIDGERESOR

Mytomspunna Malta

Megaliter, riddarstäder och Kalypsos grotta – de maltesiska öarna är verkligen mytomspunna. De smala, slingrande gatorna i städer och byar är fulla av renässanskatedraler och barockpalats. Med fantastisk soligt väder, en gästvänlighet och över 7 000 år av spännande historia, finns det mycket att uppleva. Vi besöker Valletta – riddarstaden, Gozo - Maltas lillasyster, förhistoriska tempel och vi skall prova lokal mat & vin. Vår bridge- och reseledare Christer Cedergren ordnar bridgespel varje dag på hotellet. En kultur och bridgeresa till Malta i höst.

Flodkryssning Ryssland - S:t Petersburg - Moskva

Enkelt och tryggt följer du med på en spännande, annorlunda resa österut. Vi besöker S:t Petersburg, Mandrogij, ön Kizhi, Goritsi, Yaroslavl, Uglich och Moskva. Du får uppleva byar och städer som tagna ur sagans värld. Med på resan följer Christer Cedergren som reseledare och spelledare.

Kryssning i Kroatien

Följ då med på en resa med sol och bad, strandhugg på fantastiska stränder, kristallklart vatten och orörd natur. Har du någonsin spenderat din semester på en piratbåt? Och bara tillsammans med bridgespelare? Låt dina drömmar bli verklighet under en magisk kryssning i Kroatien.

Bridgekryssning till Tallinn - nu fler avresor i höst

Christer Cedergren 0171- 377 69 www.kopensol.nu



I PRISET INGÅR: Flygresa Stockholm - Malta t/r, svensk reseledare, del i dubbelrum 11 nätter med frukost på *** hotell, 4 middagar, 2 halvdagsutfärder, 1 lite längre halvdagsutfärd med lunch, heldagsutfärd till Gozo med lunch, vinprovning, bridgespel och bridgeledares tjänster. **Pris: 12 900 kr. 25 okt - 5 nov**

I PRISET INGÅR: Reseledares tjänster, flyg t/r Stockholm - Ryssland, transfer flygplats - fartyg t/r, del i utsides 2-bäddshytt med panoramafönster däck 3, helpension, underhållning ombord, utfärder enligt program, bridgeledare och möjlighet att spela bridge. **Pris: 16 990 kr. 27 aug - 6 sep.**

I PRISET INGÅR: Reseledares tjänster, flyg t/r Göteborg - Split, transfer flygplats - Splits hamn t/r, kryssning med del i utsides dubbelhytt med dusch/toalett, frukost och lunch ombord alla dagar, bridgeledare och bridgespel ombord. (Max 22 pers) **Erbjudande: 11 990 kr (Ord.13 200 kr). 3 - 10 okt.**

KÖP EN SOL

ReseSkaparna
EVENT & RESOR

Teknisk arrangör: ReseSkaparna event & resor

LK har ordet

- Träkarlens rättigheter

TEXT: CHRISTER GRÄHS HALMSTAD (LK:S ORDFÖRANDE) ILLUSTRATION: ARNE LARSSON SUNDSVALL

Som träkarl har du vissa rättigheter, vissa av dem har man alltid och vissa av dem kan man förlora.



När budgivningsperioden är avslutad och utspelskortet har vänts upp då blir alltid någon träkarl. I den situationen får man sin första uppgift som träkarl. Man ska nu lägga upp sina kort framför sig på bordet, med bildsidan uppåt, sorterade i färger, med korten i ordningsföljd och de lägsta korten mot spelföraren, i rader som pekar mot spelföraren.

Trumfen ska man placera på sin högra sida.

Observera här att man ska lägga upp sina kort först efter det att utspelskortet har vänts upp.

Nu ska träkarlens kort spelas av spelföraren. Spelföraren spelar ett kort från träkarlen genom att nämna kortet, varefter träkarlen tar kortet och lägger det med bildsidan uppåt på bordet.

Träkarlen får inte lägga fram ett kort som om det vore spelat, om inte spelföraren nämnt det – inte ens om det är en singel. Om man trots allt gör det måste kortet återtas om det påpekas innan båda sidor spelat på i nästa stick. En motspelare får återta och sätta tillbaka till sin hand ett kort som spelats efter misstaget.

Träkarlen får inte röra eller antyda något kort (utom för att ordna korten) utan direktiv från spelföraren. Om det sker kan tävlingsledaren utdela korrigerad poäng, om han anser att träkar-

lens beteende innebar ett förslag till spelföraren och att motståndarna lidit skada av det föreslagna spelsättet.

Som träkarl har du vissa rättigheter, vissa av dem har man alltid och vissa av dem kan man förlora.

De som man alltid har kallas absoluta.

ABSOLUTA RÄTTIGHETER

1) Träkarlen har rätt att, i tävlingsledarens närvaro, lämna upplysningar om vad som skett och vad lagarna säger.

2) Han får hålla räkning på antal vunna och förlorade stick. Träkarlen får fästa uppmärksamheten på om någon felaktigt markerat ett stick som vunnet eller förlorat, men den rätten upphör när ett utspel gjorts till nästa stick.

3) Han spelar korten som spelförarens medhjälpare i enlighet med dennes direktiv.

RÄTTIGHETER SOM KAN FÖRLORAS

1) Träkarlen får fråga spelföraren (men inte en motspelare) när denne inte bekänner färg, om han har kort i den spelade färgen.

2) Han får försöka hindra spelföraren att begå en felaktighet (exempelvis genom att informera spelföraren vilken hand man är inne på).

3) Han får påtala varje form av

felaktighet, men först när given är färdigspelad.

Sen finns det också ett antal begränsningar för träkarlen.

BEGRÄNSNINGAR FÖR TRÄKARLEN

1) Såvida inte en annan spelare har påtalat en felaktighet, bör träkarlen inte ta initiativet till att tillkalla tävlingsledaren under spelet.

2) Träkarlen får inte påtala en felaktighet under spelets gång.

3) Träkarlen får inte ta del i spelet, ej heller får han meddela spelföraren någonting om spelet.

4) Träkarlen får inte ställa frågor om bud, markeringar, utspel och annat som rör den aktuella brickan.

5) Träkarlen får inte byta händer med spelföraren.

6) Träkarlen får inte lämna sin plats för att se hur spelföraren spelar given.

7) Träkarlen får inte på eget initiativ se bildsidan av något kort på motspelarnas händer.

OM BEGRÄNSNINGARNA ÖVERTRÄDS

Då kan tävlingsledaren ge straffpoäng till träkarlen. Om man har brutit mot begränsningarna 5-7 mister man också de rättigheter som kan förloras.

Som du har märkt finns det en del saker att tänka på, även om man är träkarl!

Eric Jannersten stipendium

Till minne av Eric Jannersten har förbundet genom insamling bland bridgeklubbar, distriktsförbund och bridgeintresserade en fond, vars uppgift är att stödja aktivt arbete för svensk bridge. Fondens ändamål är att genom stipendier bidra till ekonomiskt stöd för utbildning av personer som aktivt arbetar för svensk bridge. Ansökan om stipendium görs skriftligen till Förbundet Svensk Bridge, Nygatan 3, 803 20 Gävle.

Ansökan ska vara inlämnad senast 1 september 2009.

Nominera Årets Klubbledare

På Riksstämman den 16-17 oktober kommer Årets klubbledare 2009 att utses.

Priset delas ut till en klubbledare som på ett förtjänstfullt sätt gjort något utöver det vanliga för sin klubb.

Maila förslag med namn, mid, klubb, distrikt samt motivering till kansliet@svenskybridge.se.

Förslag ska vara inlämnat senast 1 september 2009.



Tommys lagom svåra

TEXT: TOMMY GULLBERG STOCKHOLM

Under denna vinjett erbjuder Tommy Gullberg i varje nummer läsaren på testspel i lagtävling. Svara på de tre frågorna i fet stil innan du slår upp sidan 56.

PROBLEM 1

♠ K 4
♥ kn 10
♦ K D 2
♣ E D kn 7 6 5

♠ K

	N	
V	X	Ö
	S	

♠ 8 7
♥ K 9 3 2
♦ E kn 4 3
♣ 10 3 2

SYD	VÄST	NORD	ÖST
1 NT	pass	6 NT	pass
pass	pass		

Utspel: spaderknekt.

Hur tänker du dig motspelet, när Syds sangöppning utlovade 15-17 honnörspoäng?

PROBLEM 2

♠ K 6 2
♥ K D 9 8
♦ E K kn 2
♣ E 2

♠ 3

	N	
V	X	Ö
	S	

♠ E D 9 5 4
♥ kn 2
♦ 3
♣ K 8 7 6 5

SYD	VÄST	NORD	ÖST
pass	3 ♣	D	2 ♠*
3 ♥	pass	4 ♥	pass
pass	pass		

Utspel: Spadertre, udda antal enligt 10-12.

2♠ visar 5-5 i spader och lågfärg.

3♣ ber öppnaren passa med klöver eller korrigera till 3♦ om det är sidofärgen.

Hur tänker du dig motspelet?

PROBLEM 3

♠ 6 5
♥ 6 5 4
♦ K D kn 7
♣ 8 5 3 2

♥ D

	N	
V	X	Ö
	S	

♠ E K D kn 10 9
♥ E K 3
♦ 5 4
♣ E K

SYD	VÄST	NORD	ÖST
2 ♣*	pass	2 ♦*	pass
3 ♠*	pass	4 ♦*	pass
4 NT*	pass	5 ♣*	pass
6 ♠	pass	pass	pass

Utspel: Hjärterdam.

Efter den inledande reläsekvensen fastställer Syd spadern som trumf. Nord kontrollbjuder rutern, varefter Syd via Blackwood driver till lillslam.

Hur tänker du dig hemgång?

