



FLER DELTAGARE OCH MEDLEMMAR

Johan Singvall har som ordförande för paraplyorganisationen Kalmar Bridge liksom föregångaren Gunnar Gyllenram betytt mycket för utvecklingen av Bridgens Hus, som är namnet på den nya lokalen. Johan avgick som ordförande vid årsskiftet och fn leder Lars Moquist föreningen. Pilarna pekar uppåt också vad avser antalet besökare; dessa ökade med 23% 2008 och 25% 2009. Lilla Sällskapet är största klubben, men idag är spelarna inte så trogna sin egen klubb som förr, eftersom alla klubbar spelar under samma tak. 2009 gick Kullzénska och Lilla Sällskapet ihop till en klubb och vid kommande halvårsskifte fusioneras Färjestadens BK med Kalmar BK till Kalmarsunds Bridgeklubb.

Vad hade hänt om inte Johan Claesson drivit på, så att Bridgens Hus blivit verklighet?

– Jag tror att bridgen i Kalmar förbättrat. Den nya lokalen har förbättrat bridgen på många plan, men kanske främst kursverksamheten, säger Johan Singvall.

Ett 60-tal personer deltar i kursverksamhet varje termin. I höstas gick 85% tredje steget och spelar onsdagar 18 brickor.

Johan Singvall är en klippa på att ragga sponsorer. Silverbarometern CA-Cup varje vår, med 11 000 kr i ordinarie kontantpriser samt ytterligare 3 500 kr till de främsta med handicapberäkning, är bara ett exempel på vad sponsring kan innebära.

Hur ser då framtiden ut?

– Inte många orosmoln. Det gäller bara att ta hand om våra nya spelare och att alla drar åt samma håll, säger Stig Enström, en av flera uppskattade bridgelärare.

När Bridge besöker Varvsholmen anordnar Kalmar BK kvällens spel.



Kalmarbridgens tre vise män. Fr v: Lars Moquist, klubb- och kursledare, Gunnar Gyllenram, ordförande i Lilla Sällskapet, och Stig Enström, kursledare.



Gunvor Haglund med sina fräsiga brillor.

Vi noterar Gunvor Haglunds fräsiga glasögon och passar också på att fråga vad hon tycker om sin spelokal.

– Det är jättefina lokaler. Jag har spelat bridge i 10 år men gubben har hållit på över 50 år. Vi deltar i pensionsbridgen här också.

Par 11 vinner kvällens tävling. Det



Sponsorer föräras med egen skylt.

är Jan Sjöström och Michael Carlsson, som åkt sju mil från Oskarshamn.

– Den resan gjorde vi inte tidigare, innan Bridgens Hus blev verklighet, säger de unisont.

Se, där har vi ett kvitto så gott som något på denna lyckade satsning. <

Vett & Etikett

TEXT: ANDERS BRUNZELL, GÖTEBORG ILLUSTRATION: ARNE LARSSON, SUNDSVALL

I föregående nummer av Bridge berörde jag under den här rubriken fusk i olika former samt påföljder när man använder otillåtna metoder. Här är naturligtvis vi alla eniga – fuskarna skall rensas bort!

Vad som är betydligt viktigare att diskutera, är hur lagar och etikettsregler ska tillämpas i de fall där spelare trampat över gränserna – *men inte har en aning om att något fel begåtts*. Man har alltså *handlat i god tro*. Den som gör en sådan överträdelse är absolut ingen oetisk spelare, fuskare eller brottsling och *ska självklart inte heller behandlas som en sådan*.

Problemet är att lagar och etikettsregler inte utformats för att möta spelare under inskolning. Det förutsätts att man är en fullfjädrad tävlingsutövare redan första gången man deltar – åtminstone vad regelkunskap anbelangar. Detta är naturligtvis helt absurt!

Vi kan vara överens om att vi måste vi skilja på *tekniska* och *etiska* fataliteter.

När det gäller *tekniska misstag* av typ ”utspel från fel hand”, ”revoke” eller ”otillräckligt bud”, så är det förstås bara att följa boken. Viktigt är att en vänlig och förekommande tävlingsledare (TL) är den som berättar vad som gäller, inte någon spelare vid bordet ”som kan alla lagar” (för det kan *ingen*). Dock vill jag än en gång påminna om begreppen *förståelse*, *överseende* och *generositet*. Självklart



Viktigt är, att tävlingsledaren berättar, vad som gäller vid tekniska misstag och inte någon spelare vid bordet ”som kan alla lagar”.

får inte tredje mans rätt åsidosättas men något jag lagt märke till är hur ofta det är tredje man som talar i egen sak ...

Sedan kan man fråga sig vad som är rätt och vettigt – eller går dessa begrepp inte att jämkas samman? Har man rätt att avstå ett stick som man fått på grund av en meningslös revoke begången av en tidspressad novis? Har en DC-spelare i tennis rätt att avstå en poäng han felaktigt tilldömts?

Jag tycker att svaret är *ja* på båda frågorna, men vet att andra tycker tvärtom. Får man förresten tycka över huvud taget eller gäller det tryckta alltid före det tryckta?

Något som är ställt utom allt tvivel är att den som är sportsligt generös vinner i längden, och bidrar till ett bättre klimat för hela verksamheten oavsett om det är bridge, tennis eller något annat!

Än knepigare blir det om vi tar

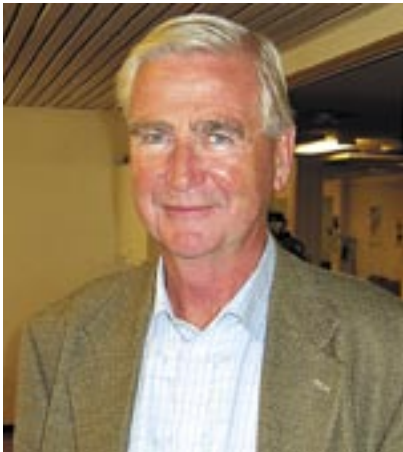

Anders Brunzell.

steget över till *problem av etisk natur*. Ska olika påföljder kunna utdömas för samma förseelse? Ska kanske påföljden bli mild för "en som inte visste bättre", litet allvarligare för "den som borde veta bättre" och hårdast för "den som absolut visste bättre"? Egentligen tycker jag det vore perfekt!

Allt som behöver göras är, att varje spelare samtidigt som hon/han får sitt ID-nummer tilldelas en klassificering 1-3 (och att man sedan håller klassificeringen uppdaterad). Sedan finns under lämpliga paragrafer i lagboken motsvarande tre avdelningar, så det är bara för TL att läsa innantill. Krångligt? Jo, men det finns ju datorer ...

Kan vi sedan hitta tävlingsledare som har en kombinerad psykolog- och juristutbildning så ska väl allt vara under kontroll!

Ja, ni hör hur det låter. Problemen ser ut att vara oöverstigliga. Trots det jag kan ändå inte helt släppa tanken på att en mera individuell (mänsklig) bedömning vore önskvärd. Eftersom det finns så oerhört många kloka bridge-spelare, så borde en debatt i ämnet kunna vaska fram några praktiska förslag. Vad sägs?

I nästa artikel tänker jag ta upp litet mer handfasta saker som t ex uppträdande vid bordet och tidspassing.

Nominera Årets Klubbledare

Vid Distriktsträffen den 27–28 augusti kommer Årets klubbledare 2010 att utses.

Priset delas ut till en klubbledare som på ett förtjänstfullt sätt gjort något utöver det vanliga för sin klubb.

Maila förslag med namn, mid, klubb, distrikt samt motivering till kansliet@svenskibridge.se.

Förslag ska vara inlämnat senast 30 juni 2010.



NOTIS



En riktig veteran inom bridgen lämnar styrelsen för Ödeshögs BK. Gösta Gustavsson (bilden) invaldes 1957.

Han har allt sedan dess varit klubbens kassör, alltså i hela 53 år. Det torde vara något av ett rekord.

Klubben i Ödeshög kan notera ett starkt ökat intresse för bridge. Efter en tid av tynande tillvaro har man de tre senaste åren satsat på nybörjarkurser i bridge. Från fyra-fem bord på ordinarie spelkvällar räknas nu 10 till 12 bord in.

Bo och Ulla Britt Johansson, Gränna, har inspirerat kursdeltagarna.

SM-LAG

SM-LAG TILL KAMRAS

2010 års SM-Lagfinal spelades under Kristi Himmelfärdshelgen på Scandic Väst i Örebro.

Lag Kamras tog tidigt kommandot i tävlingen, men fjolårstvåorna (Hans-Ove Sandin, Bo Sundell, Morgan Svensson, Leif Svenzon, Thomas Karlsson och Nichlas Eliazohn) var innehavare av guldmedaljen med bara några brickor kvar att spela. Svingresultat, vid såväl det egna bordet som i guldlagets match, satte dock käppar i hjulet och man fick nöja sig med silver även detta år.

Kaptenen för det vinnande laget, Jan Kamras, var mycket stolt över sitt lag och inte minst att själv få vara med och vinna, 50 år efter pappa Manfred Kamras senast tog medalj. Manfred Kamras tog tre guld i rad åren 1958-1960.

Finalens stora positiva överraskning var Falköpingslaget Gullvi, som helt otippat kammade hem bronsmedaljerna. Laget bestod av: Gullvi Högberg, Per-Olof Larsson, Sören Lennartsson, Christian Carlsson och Per Larsson.



SM-guld till Tommy Bergdahl, Arvid Wikner, Johan Upmark, Emma Sjöberg, Jan Kamras och Per-Ola Cullin.

Steg för steg

TEXT: ANDERS WIRGREN, MALMÖ

Vill du testa dig själv? Täck då över den följande texten när du kommer till en fråga med fet stil. När du tror dig ha det rätta svaret, läser du vidare tills det kommer en ny fråga, då du täcker över texten och försöker besvara den nya frågan, o s v.



Telefonen ringde i söndags, och när du svarade hörde du en glad röst: ”Hej, det är Göran. Vad tycker du om det fjärde partiet?” Det tog ett par sekunder innan du kopplade och förstod att det var din gamle schackkompis Göran, som blivit bridgespelare på äldre dar. Att han talade om VM-matchen i schack mellan Anand och Topalov förstod du direkt. Du har följt matchen på Internet, när du haft tid över och att du fick se just det fjärde partiet var en fröjd – för det var en riktig höjdare, när Anand med ett springaroffer på h6 och exakt uppföljning slog knock-out på Topalov. Ack, den som kunde spela så...

Men det främsta skälet till att Göran ringde var inte att prata schack. Det var för att fråga om du ville spela med i Görans klubbs 50-årsbarometer nu när Görans ordinarie partner gått och brutit benet. Eftersom Barbro skulle vara borta just den helgen var du ledig för spel och tackade glatt ja.

Nu sitter ni mitt emot varandra och har hur trevligt som helst, trots att inledningen varit minst sagt seg. Ni har inte spelat dåligt, men några poäng

har ni inte fått ännu. På de sju ronder som gått har ni lyckat skramla ihop 45%, vilket får anses som ett framsteg, med tanke på att ni mest varit åskådare. Men spelar man bra, kan lyckan vända när som helst, det vet du.

I den åttonde ronden börjar ni med att se motståndarna bjuda 3 sang. Du skall spela ut, och i valet mellan dina två fyrkortsfärger väljer du rätt – när du inte väljer någon av de färgerna utan i stället spelar ut ruter från tre hackor. Det var det enda sättet att hålla kontraktet i jämn hemgång, så du räknar med minst 80% på bricken.

Efter det får du en hand, som får dig att se rött.

♠ E ♥ 10 9 7 6 3 ♦ E K 10 7 6 3 ♣ 5

Du är giv och ska finna ett lämpligt öppningsbud.

VILKET BLIR DET?

1♦.

Händer med fem hjärter, sex ruter och minimal styrka är knepiga.

Öppnar du med 1♦ och Göran svarar i en av dina singeltonfärger (som partners brukar) kan du inte visa

hjärtern utan att höja tricknivån. 2♥ är ju ett så kallat *reversebud*, som visar extra styrka. Det känner du säkert till. Då får du bjuda om rutern i stället, vilket har nackdelen att du då har en objuden femkorts högfärg, som kanske är rätt trumf för er. Den kan bli svår att hitta.

Av den anledningen kan det vara fiffigt att öppna med 1♥ och nästa gång bjuda 2♦. Om partnern kräver med fjärde-färg eller bjuder naturliga 2 sang kan du med 3♦ visa minst 5-5-fördelning. Det stämmer ju ganska bra. Fast om partnern är svag och på 2♦ prefererar till 2♥ med två hjärter och tre ruter, vilket oftast är klokt, är det fara värt att ni spelar fel delkontrakt.

Om vi sammanfattar problemet, blir det så här: Öppnar du med 1♦ får du bjuda om rutern nästa gång; då kanske hjärtern kommer bort. Öppnar du med 1♥ kommer du att kunna visa båda dina färger, men risken att ni hamnar i fel färg är uppenbar när rutern är både längre och starkare.

Det finns ingen patenterad lösning på det här problemet, så du får för-

söka bedöma vilken risk som är minst. När hjärtern är svag och rutern stark, som i det här fallet, är det säkert rätt att öppna med 1♦, men om du haft E-10-9 femte i hjärter och K-10 sjätte i ruter hade du nog betraktat färgerna som lika långa och valt 1♥. Som det är nu, ser det mer ut som om rutern är två kort längre än hjärtern...

Väst passar, Göran svarar 2♣ och Öst passar.

VAD BJUDER DU DÅ?

2♦.

Efter 2♣-svaret är Görans ministryrka högre än om han svarat 1♠, vilket betyder att det krävs mindre för ett reversebud nu. Av förklarliga skäl har du inte diskuterat just det här läget med Göran, men du minns att han har sagt att fördelning ibland kan kompensera bristande honnörstyrka. Men han tycker nog inte att tian femte och 11 hp räcker för ett starkt återbud. Med hjärterdam därtill hade 2♥ kunnat tänkas, men inte nu. 2♦ får räcka.

Väst fortsätter att passa och Göran höjer till 3♦. Du alerterar det och Öst frågar vad det betyder.

Du upplyser att det visar minst tre ruter och är krav till utgång. Ni spelar nämligen så att 2-över-1 är utgångskrav, såvida inte svarshanden bjuder om sin färg på 3-läget andra gången. Det är ett knep som Göran talat sig varm för. Visst är det behändigt att kunna visa trumfstöd under 3 sang utan att riskera att budgivningen stannar där.

Öst passar och så är det du för tredje gången. I och med att utgångskrav råder och du redan har begränsat dig styrkemässigt, kan du visa hjärtern nu utan att överdriva din styrka.

BJUDER DU DÄRFÖR 3 HJÄRTER?

Nej. Om du bjuder 3♥, och Göran säger 3 sang, kan du fortsätta med 4♥ för att visa 5-6-fördelning och begränsad styrka. Då ger du Göran ett val mellan två trumffärger.

Men 3♥ kan du också bjuda om du har t ex kung-dam-hacka i hjärter och två eller tre hackor i spader – för att hjälpa er att hitta rätt utgång. Så av den anledningen är 3♥ inte särskilt beskrivande: du har ju inte en enda poäng i färgen.

Så bjuder du hjärter är det för att kunna hitta den färgen som trumf, men hur troligt är det att hjärter ska spelas? Göran har bjudit klöver och höjt dig i ruter. Om han också har tre hjärter, var finns då alla spader? Motståndarna är i gynnsamma zoner, och om de har 10 eller 11 spader tillsammans, är chansen stor att någon hade klivit in.

Därför glömmer du hjärtern och siktar i stället in dig på ett ruterkontrakt.

HUR DÅ?

Genom att höja till 4♦.

Eftersom du varken bjuder 3 sang eller försöker komma till 3 sang med hjälp av ett högfärgsbud på 3-läget berättar du om en fördelningshand. Hittills har du bara lovat fem ruter, så genom att bjuda en ruter till säger du att du har minst sex ruter och tror att ett trumfkontrakt är rätt. Eftersom du samtidigt passerar den lägsta utgången, säger du indirekt, att du har en bra hand och det får man väl säga att du har med ess-kung i trumf, ett sideoess och två singeltons.

Väst passar igen, och Göran funderar ett tag. Sedan kommer 4♥.

VAD MENAR HAN MED DET?

Det är ett *kontrollbud*, som visar att han inte är negativt inställd till slam.

I dag är det nära nog standard med *italienska kontrollbud*, där ekonomin är det viktiga. Det betyder, att du inte vet, om Göran har förstakontroll (ess eller renons) eller andrakontroll (kung eller singelton) i hjärter.

Trots att budet tekniskt sett ska alerteras, gör du inte det. Budgivningen har ju passerat 3 sang och då upphör all alertering vid tävlingsspel i Sverige.

Öst misstänker att budet inte är äkta, för han frågar dig och får svaret ”kontrollbud”. Strax därefter ligger en röd dubbingslapp på bordet.

VAD BJUDER DU DÅ?

Kontrollbudet var bra, men dubblingen är illavarslande. Om Göran t ex har kung andra, kan motspelarna vinna de första två sticken med hjärter ut. Det är inte bra.

Lustigt nog, är det här en situation som du och Göran har pratat om. Han läste nyligen, att en del kända spelare passar, för att visa honnörshjälp i den dubblade färgen (ess, kung eller dam), bjuder något med singelton i den dubblade färgen eller redubblar för att visa minst två kort utan honnör. Du tyckte det lät fiffigt, så du lade det på minnet. Sedan har du diskuterat det med Bengt och han håller med både dig och Göran.

Eftersom du har bara hackor i hjärter redubblar du. Du har aldrig använt budet på det sättet tidigare, för med Bengt har du tidigare spelat som ”alla andra” och redubblat för att visa förstakontroll.

Väst passar och Göran funderar ➤

> ett tag innan han fortsätter med 5♣. Öst passar och så är det din tur igen.

VAD ÄR 5 KLÖVER?

Det är ett nytt kontrollbud, som dessutom upplyser om två saker till. Den första är att Göran inte har en känslig hjärterkombination, för då hade han slagit av med 5♦. Nu när han fick reda på, att du inte hade något att hjälpa till med i färgen. Att han bjuder 5♣ visar en säker kontroll i hjärter, kanske esset, kanske en singelton, kanske kung-dam.

Vidare passerade han det lägre budet 4♠, som också hade varit kontrollbud. Det är samma sak som att förneka spaderkontroll. En av poängerna med italiensk kontrollbudgivning är just, att man kan dra sådana negativa slutsatser.

VAD BJUDER DU DÅ?

Göran har ingen spaderkontroll och i den färgen har du hur många kontroller som helst. Era kort verkar passa bra samman, så du hoppar till 6♦.

Mer händer inte, så hela budgivningen gick så här:

SYD	VÄST	NORD	ÖST
1 ♦	pass	2 ♣	pass
2 ♦	pass	3 ♦	pass
4 ♦	pass	4 ♥	D
RD	pass	5 ♣	pass
6 ♦	pass	pass	pass

Innan Väst spelar ut, frågar han ifall Göran kan ha spaderkontroll. Du svarar nekande, och sedan ligger hjärterätta på bordet.

”Jag hoppas att jag inte bjudit för hårt”, säger Göran när han lägger upp sina kort. Och så visar det sig att han inte är mycket starkare än du, bara 12 honnörspoäng...

Träkarlen Göran	♠ 10 9 4 3 ♥ E ♦ kn 9 4 ♣ E D kn 8 2				
♥ 8	<table border="1"> <tr><td>N</td><td>Ö</td></tr> <tr><td>V</td><td>S</td></tr> </table>	N	Ö	V	S
N	Ö				
V	S				
Du (Syd)	♠ E ♥ 10 9 7 6 3 ♦ E K 10 7 6 3 ♣ 5				

HUR SER DET UT?

Oj, då! 6♦ med bara 23 honnörspoäng. Men när du tittar närmare på era kort, ser du att ni faktiskt inte har en enda säker förlorare.

Å andra sidan har ni inga 12 stick heller, men med ess singel till hackor i båda högfärgerna ser det ut som om du kommer att vinna många stick med stölder.

Innan du spelar på från bordet, tar du en titt på motståndarnas deklara-tionskort. Där står: 10-12-regeln samt Schneider och Malmö. Det betyder att när de markerar, så är ett lågt kort positivt eller jämnt antal.

När du tar för esset, bekänner Öst med fyran.

HUR TROD DU HJÄRTERN SITTER?

Hjärterätta är ganska säkert Västs högsta kort, men när Öst inte markerar med tvåan kan du räkna med att Väst har den. Om han har två eller tre hjärter är inte lika klart; spelare som använder 10-12-regeln brukar dock spela lågt från tre hackor, så du räknar med att Öst har fem hjärter med alla honnörerna.

Men för säkerhets skull frågar du Öst hur de spelar ut från tre hackor och får då svaret ”När partnern har utspelsdubblat spelar vi högt från både två och tre hackor, men drar för honnör tredje”. Det betyder att färgen också kan sitta 3-4.

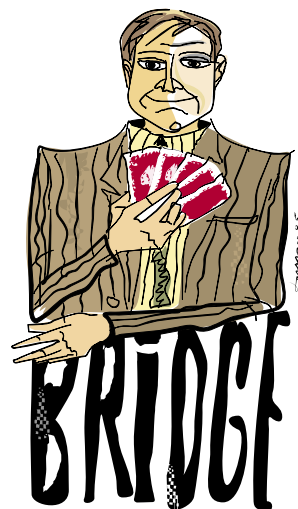

FINNS EN ANNAN CHANS TILL HEMGÅNG ÄN MED STÖLDER?

Ja. Klöverns kanske kan godspelas.

Om rutern sitter 2-2 kan du trumfa ut med ess och kung och sedan ge dig på klöverns. Sitter den färgen 4-3, kan du godspela ett extra honnörstick (även om du slår en misslyckad mask) och sedan blir det femte kortet i färgen högt efter en stöld.

ÄR DET EN BRA PLAN?

Nej.

Hjärterutspelet har tyvärr tagit bort en ingång till bordet, så även om du skulle kunna godspela två extra klöverstick, kommer du inte åt dem. För att den planen ska leda till framgång måste en av motspelarna ha 10-9-x i klöver, eller så ska Väst ha klöver kung högst tredje. Så stölder får det bli.

Därför spelar du i andra stick spader till handen, då båda motspelarna bekänner lågt. När du sedan stjälar hjärter kommer tvåan från Väst och femman från Öst. Därmed vet du att hjärtern satt 2-5, för ingen honnör har syntts till.

När du spelar mera spader från bordet kommer knekten från Öst, som du stjälar. När du spelar hjärtersju funderar Väst ett kort tag. Sedan stjälar han med ruterdam.

Du ska då saka ett kort från bordet i detta läge:

<i>Träkarlen</i>	♠ 10 9									
<i>Göran</i>	♥ -									
	♦ kn 9									
	♣ E D kn 8 2									
	<table border="0"> <tr><td></td><td>N</td><td></td></tr> <tr><td>V</td><td>X</td><td>Ö</td></tr> <tr><td></td><td>S</td><td></td></tr> </table>		N		V	X	Ö		S	
	N									
V	X	Ö								
	S									
♦ D										
<i>Du (Syd)</i>	♠ -									
	♥ 10 9 7									
	♦ E K 10 7 6									
	♣ 5									

VILKEN FÄRG SAKAR DU?

Du behöver vinna resten av sticken. Om Väst inte vänder med trumf kan du stjäla både hjärtertio och hjärternio, men om han spelar ruter i nästa stick behöver du också ett extra klöverstick.

Spaderhackorna ser inte mycket ut för världen, men det betyder inte att de ska behandlas hur som helst. Däremot kan du utan risk undvara klövertvå.

Väst funderar ett tag och spelar sedan ruteråtta, då Öst bekänner, och du sticker över med tian. Det betyder att du inte kunde stjäla alla dina hjärter på bordet, och att du behöver ett andra klöverstick för hemgång. Eftersom du har singel klöver på handen och E-D-kn på bordet kan du "maska" åt båda hållen.

Om Väst har klöverkung, kan klövern vänta. Masken kan du då slå senare. Om Öst har kungen, kan du spela klöver till esset och fortsätta med klöverdam, till täckning och stöld. Sedan stjälar du en hjärter och tar hem klöverknekt.

SKA DU DÄRFÖR GISSA KLÖVERN NU?

Nej. Har Väst kungen, kan du uppskjuta masken ett tag. Har Öst den, kanske han kan råka illa ut senare eftersom han också måste bevara en hög hjärter att sticka din sista hjärterhacka med.

Därför spelar du hjärternio, då Väst sakar spader och bordet stjälar. När du sedan stjälar en spader till på handen, kommer damen från Öst. Du trumfar sedan ut med ruteress, då Väst sakar klöver och Öst bekänner.

Dessa kort finns kvar:

<i>Träkarlen</i>	♠ 10									
<i>Göran</i>	♥ -									
	♦ -									
	♣ E D kn									
	<table border="0"> <tr><td></td><td>N</td><td></td></tr> <tr><td>V</td><td>X</td><td>Ö</td></tr> <tr><td></td><td>S</td><td></td></tr> </table>		N		V	X	Ö		S	
	N									
V	X	Ö								
	S									
<i>Du (Syd)</i>	♠ -									
	♥ 10									
	♦ K 10									
	♣ 5									

VEM HAR OFTAST KLÖVERKUNG?

Väst.

Öst har hittills visat minst tre spader, precis fem hjärter och precis två ruter. Det betyder att han har högst tre av motspelarnas sju klöver. Väst, som har minst fyra klöver, har därför klöverkung något oftare än sin partner.

SKA DU DÄRFÖR SLÅ MASKEN OCH HOPPAS PÅ DET BÄSTA?

Nej.

Om fördelningen av Öst-Västs händer är den troliga, spelar det faktiskt ingen roll vem som har klöverkung om du tar för dina resterande trumf och tvingar försvararna att saka.

På ruterkung lägger alla klöver, och på rutertio kommer en klöver till från

Väst. Du sakar spadertio från bordet, då också Öst sakar klöver. När du sedan spelar klöver mot bordet, kommer tian från Väst.

I det läget saknas tre kungar. Att Öst har hjärterkung vet du, men har han spaderkung, då du ska maska; eller har han klöverkung, då du ska toppa?

Är det en gissning, eller vet du vilken chans som är bäst?

MASKAR ELLER TOPPAR DU?

Du toppar och när klöverkung kommer från Öst är dina 12 stick i hamn.

Hela given:

♠ 10 9 4 3	♥ E	♦ kn 9 5	♣ E D kn 8 2									
♠ K 8 7 6 2	♥ 8 2	♦ D 8	♣ 10 7 6 4									
♠ E	♥ 10 9 7 6 3	♦ E K 10 7 6 3	♣ 5									
♠ D kn 5	♥ K D kn 5 4	♦ 4 2	♣ K 9 3									
	<table border="0"> <tr><td></td><td>N</td><td></td></tr> <tr><td>V</td><td>X</td><td>Ö</td></tr> <tr><td></td><td>S</td><td></td></tr> </table>		N		V	X	Ö		S			
	N											
V	X	Ö										
	S											

"Det verkar som om de som påstår att klöverkung alltid sitter singel har rätt", skrattar Göran när han skriver in ert fina resultat.

När scorerna sedan kommer upp, får ni en tvådelad topp, vilket för er precis över medelstrecket.

Det känns som om ni är på gång, men tyvärr blir avslutningen lika händelsefattig som inledningen, så några priser eller mästarpoäng blev det inte den här gången, tyvärr. Men du får en trevlig giv med dig hem, och även det är värt något.

Innan den sista trumfen spelades, återstod dessa kort:



Eric Jannersten stipendium

Till minne av Eric Jannersten har förbundet genom insamling bland bridgeklubbar, distriktsförbund och bridgeintresserade en fond, vars uppgift är att stödja aktivt arbete för svensk bridge. Fondens ändamål är att genom stipendier bidra till ekonomiskt stöd för utbildning av personer som aktivt arbetar för svensk bridge. Ansökan om stipendium görs skriftligen till Förbundet Svensk Bridge, Nygatan 3, 803 20 Gävle.

Ansökan ska vara inlämnad senast 30 juni 2010.

Nominera Årets Klubbledare

Vid Distriktsträffen den 27–28 augusti kommer Årets klubbledare 2010 att utses.

Priset delas ut till en klubbledare som på ett förtjänstfullt sätt gjort något utöver det vanliga för sin klubb.

Maila förslag med namn, mid, klubb, distrikt samt motivering till kansliet@svensktbridge.se.

Förslag ska vara inlämnat senast 30 juni 2010.

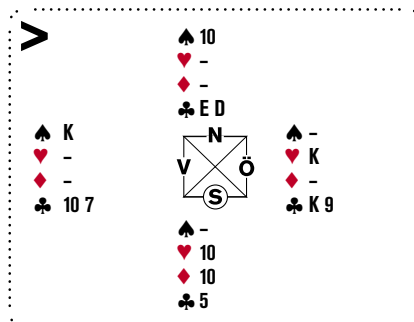

På rutertio var Väst tvungen att spara spaderkung, för att inte spadertio skulle bli hög. Det var just därför du inte skulle saka spader från bordet tidigare. Därmed kunde inte Väst också ha två klöver kvar.

När du då sakade spadertio, var Öst tvungen att spara hjärterkung. Inte heller han kunde ha två klöver kvar, så du fick de två sista sticken genom att toppa klövern – och det hade gått lika bra om du sparat klöver två i stället för klöverdam. Vad du åstadkommit var inget mindre än en *dubbelsidig skvis*, vilket ska vara något av det finaste som finns i bridge. Fast egentligen gjorde du inget mer än stal dina förlorare och höll koll på vad motståndarna sakade.

Nu undrar du säkert varför inte slutläget kunde ha varit det här i stället, för även då sakar både Öst och Väst klöver på rutertio.

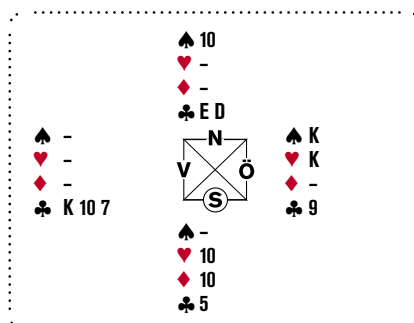

Om du toppar klöver då, tar Väst straffen med klöverkung. Det fanns flera skäl till varför den

första satsen än troligare än den andra. Den viktigaste ledtråden är vad som hände i det första spadersticket. När du spelade spader tre mot handen, bekände Öst med femman. Hade han gjort det med K-D-kn-5? Knappast. Därför var det i slutläget troligt att Väst hade spaderkung och att Öst just tvingats försaka sig.

Dessutom är det möjligt att Öst med 4-5 i högfärgerna och kung-dam-knekt i toppen på båda sina färger hade dubblat efter inledningen 1♦–2♣. När han inte gjorde det, var det troligare att hans sista kort var klöverkung än spaderkung.

Sist, men inte minst, är det roligare att gå hem i sitt kontrakt med hjälp av en skvis än en simpel mask... <

ATT TÄNKA PÅ!

På nästa sida sammanfattar Anders Wirgren, vad man bör tänka på.

GIVBORD. Nu kan du utläsa både zoner och giv från givborden. Givaren markeras med en cirkel och zoner markeras med vitt (ozon) eller rött (zon). Här följer några exempel.

Nord giv, ingen i zon.

Öst giv, N/S i zon.

Syd giv, Ö/V i zon.

Väst giv, alla i zon.

STEG FÖR STEG:

Att tänka på

♣ När du öppnar med ett färgbud och återkommer med en högre färg på högre nivå, t ex 1♦-1♠; 2♥, är det fråga om ett *reversebud*, som visar en stark öppningshand, 16 hp eller mer. Att det är så, beror på att svarshanden måste upp en nivå till, om han vill preferera öppningsfärgen.

♣ När du har fem hjärter, sex ruter och minimal öppningsstyrka, har du ett val mellan två öppningsbud. Öppnar du med 1♥, tänker du visa handen som 5-5; öppnar du med 1♦, kan du nästa gång inte visa den högre färgen (såvida inte partnern bjuder den, förstås). Färgernas kvalitet får då avgöra vilken strategi du ska välja.

♣ När svarshanden ska preferera mellan partnerns två färger, är det oftast bättre att spela på 5-2 än på 4-3. Efter 1♥-1♠; 2♦ bör du därför bjuda 2♥ med två hjärter och tre ruter.

♣ När budgivningen är på 3-läget och krav råder, är bud i en objuden högfärg antingen naturligt eller hållvisande med svaghet i den objudna högfärgen. I sistnämnda fall försöker man hjälpa partnern att välja rätt utgång.

♣ Ett kontrollbud är en slaminvit, som visar förstakontroll (ess eller renons) eller andrakontroll (kung eller singleton) i den bjudna färgen. Det vanliga, är att man visar sina kontroller nerifrån, med den billigaste kontrollen först, oavsett om det är en första- eller andrakontroll. Fördelen är att man då förnekar kontroller i alla färger, som man hoppar över.

♣ När ett kontrollbud dubblas, finns olika sätt för att reda ut ifall man tål utspel i den färgen. Ett ganska nytt sätt är att pass visar honnörshjälp i färgen (ess, kung eller dam), redubbelat visar minst två kort utan honnör och att övriga bud visar singel i den dubblade färgen.

♣ I silver- och guldtävlingar tillämpas alertmetoden. Det betyder att bud med speciell betydelse ska alerteras, men bara så länge budgivningen är under 3 sang.

♣ Om du spelar en färg mot handen och näste man lägger lågt, är det inte troligt att han har en trekortssekvens där, t ex K-D-kn-5.

♣ Om du saknar t ex ruterkung och vet att en motståndare har minst fyra ruter medan den andra har högst tre ruter, är det troligt att kungen finns hos den som har flest kort i färgen.

♣ Att ta hem höga stick för att tvinga motståndarna att saka är ofta effektivt. Ibland gör de misstag och sakar det de borde spara. Andra gånger kanske de inte har något att sätta emot: i så fall har de blivit skvisade.



Öppna SM-lag Veteraner 4-5 augusti 2010

för dig född 1950 eller tidigare

Öppna SM-lag för veteraner spelas under Bridgefestivalen. Spelet pågår onsdag 09.30-19.50 och torsdag 09.30-19.30. Anmälan ska ske på förbundets hemsida eller på plats i Örebro. Sista anmälningsdag är 3 augusti kl 17.00. Av anmälan ska framgå lagnamn, deltagande spelare och MID. I tävlingen spelas om mästarpoäng enligt gällande bestämmelser och guldpoäng till de fyra främsta (10-5-3-2). Startavgiften är 1.200 kr per lag (+400 för lag i slutspel), som betalas före start. Medlemskap i Förbundet Svensk Bridge krävs.

*Mer information på
www.svenskbridge.se*



KARTA

KARTA

KARTA

HQ Corporate Bond

- Det högavkastande räntealternativet -

- + Möjlighet till högre avkastning jämfört med traditionellt räntesparande
- + Finansiera kända svenska och nordiska företag
- + Företagsobligationer kan vara ett intressant alternativ i en generellt lågavkastande räntemiljö
- + Daglig handel, god riskspridning och valutasäkrad i SEK

**För mer information kontakta HQ Fonder eller
din kapitalförvaltare på HQ Bank**

Historisk avkastning är ingen garanti för framtida avkastning. De pengar som placeras i fonder kan både öka och minska i värde och det är inte säkert att du får tillbaka hela det insatta kapitalet. För mer information, beställ fullständig informationsbroschyr, faktablad och årsrapport. Kontakta oss på telefon: 08-696 17 00 eller på internet: www.hq.se

1, 2, 3...



Lite svårare...

TEXT: PO SUNDELIN, STOCKHOLM

PO Sundelin levererar svårare spelproblem som det kan ta en stund att lösa.

Lösningar hittar du på sidorna 34-36. Kika inte i förväg!

Sommar.

Årsavgift.

Europamästerskap.

Hängmatta med problemgrun-
nande.

Ris, ros, idéer till
bridgeproblem@yahoo.se.

Först en rättelse av vårnumrets pro-
blem 5, där det gällde att ta tio stick i
sang med spaderterio i utspel.

♠ E D 3 2	♠ 10 9 8	♠ K kn 5 4
♥ E K	♥ -	♥ 7 6 5 4 3 2
♦ 7 6 5 4 3 2	♦ -	♦ E K
♣ K	♣ D kn 10 9 8 7 6 5 4 3	♣ E

N
 V Ö
 S

♠ 7 6	♠ K kn 10 2
♥ D kn 10 9 8	♥ K D
♦ D kn 10 9 8	♦ 5 4 3 2
♣ 2	♣ D kn 7

Familjen Bylund, Per-Erik Petterson, Johnny Ivarsson, Christer Hedborg, Cecilia Rimstedt, Per Lindström, Yong Ke och Jörgen Ohlsson – hitills – har invänt att Väst får 11 stick, genom att ta för ess och kung i spader, därpå klöveress och sedan spaderknekt, varvid Syd måste saka ett rött kort. Väst tar över eller duckar spaderknekten och reser den färg Syd har sakat. En extra spaderingång finns till de etablerade rödfärgssticken.

Hugh Darwen, som skapat proble-

met, skulle vända sig i sin grav om det inte vore så att han lever i högönsklig välmåga. I hans version, som jag lyckades förvanska, ser spaderfärgen lite annorlunda ut; Väst har E-D-5-4 och Öst K-kn-3-2. (De två förstnämnda kritikerna insåg detta.)

Lustigt nog måste man då ducka utspelet för att ens få ihop till tio stick. Skvis- plus ingångsmanövern i spader fungerar inte annars.

Fler pinsamheter, men här har bara Per-Ola Cullin anmärkt.

I problem 3 spelade Väst 3 sang. Jag påstod att motspelet lamslogs, om Väst duckade den utspelade klövernian och täckte nästa klöver.

♠ E K kn	♠ 7 6 5 4	♠ D 3 2
♥ E 10 2	♥ D kn 8 7	♥ K 9 4 3
♦ D kn 9 3 2	♦ K 6 5	♦ 10 8
♣ 5 4	♣ 9 6	♣ E kn 10 3

N
 V Ö
 S

♠ 10 9 8	♠ K kn 10 2
♥ 6 5	♥ K D
♦ E 7 4	♦ 5 4 3 2
♣ K D 8 7 2	♣ D kn 7

Men i exempelhanden kan Syd vända med hjärter i tredje stick. Syd skulle ha haft en av Nord's hjärterhonnörer. Oförlåtligt slarv igen av mig, även om den principiella lösningen gäller.

Vi gör nya försök:

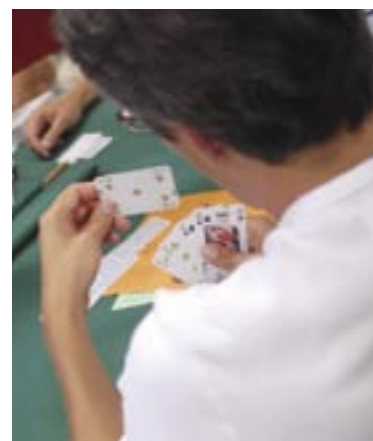

PROBLEM 1

Öst-Väst har tagit sig till 4♠. Nord spelar ut hjärterknekt och alla bekänner sedan i första trumfronden.

♠ E D 5 4 3	♠ N	♠ K kn 10 2
♥ E 8	♥ V	♥ K D
♦ E K 10 8	♦ Ö	♦ 5 4 3 2
♣ 4 3	♣ S	♣ D kn 7

PROBLEM 2

Det är dags för ett motspel.

Nord spelar 3 sang efter att ha öppnat 1 sang, 13-15 hp. Syd höjde till utgång.

Öst angriper med spaderkung och fortsätter med damen. Nord tar tredje spadern med esset och spelar klöver till knekten. Kan det finnas någon straff?

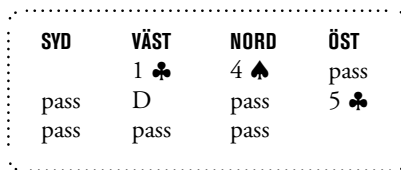
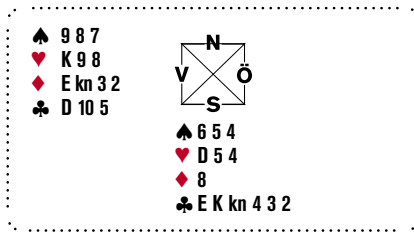

Du spelar 4♠ efter följande budgivning:

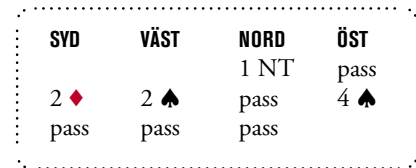

Utspel: spaderkung.

PROBLEM 3

Väst är inne och ska försöka ta sex stick med spader som trumf.

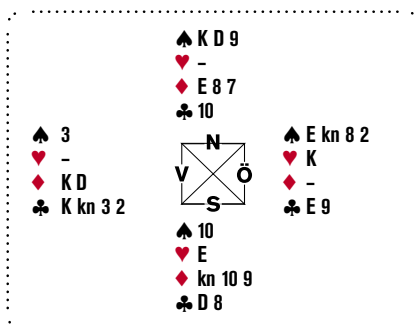

PROBLEM 5

Här är ett småknepig dubbeldummyproblem, en klassiker faktiskt. Det gäller att ta alla stick med hjärter som trumf och med klöverdam i utspel från Nord.

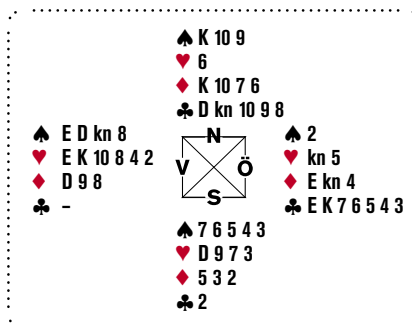

1 sang visade 14-16 hp och 2♦ var överföring till hjärter.

Utspel: hjärter två (tredje eller femte).

Syd vinner utspelet med damen och vänder med rutertio till kung och ess. Nord fortsätter med dam och knekt i ruter (Syd följer med nian och tvåan. Du stjälar och spelar trumfess – avblockerar knekten – Syd sakar en hjärter på nästa trumf till Nord's dam och bordets kung.

Några idéer?

PROBLEM 4

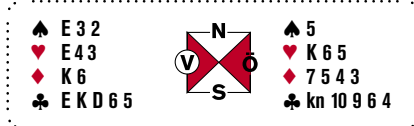

Du spelar 5♣. Budgivningen:

PROBLEM 6

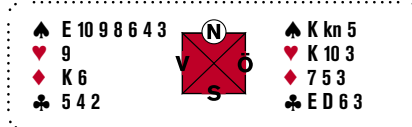

PROBLEM 7



Du spelar 6♥ efter följande budgivning:



Utspel: spaderkung.

Bordets ess vinner spaderutspelet. Syd bekänner med knekten i första stick.

På hjärteress bekänner inte Nord. Hur bör du spela?



Lite svårare... Lösningar

LÖSNING PROBLEM 1

Trumfa ut, inkassera en andra hjärter och ruteress innan du spelar klöver till damen. Täck sedan en eventuell ruterfortsättning från Syd.

Sitsen kan vara:

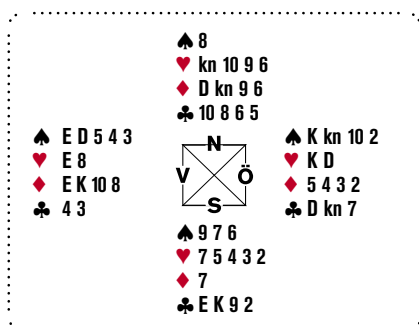

Lägg märke till vad som kan hända om du inte tagit ut en ruterhonnör. Syd kan slå ifrån sig med en ruterhacka. Du tar för esset och spelar en ny klöver till knekten och Syd fortsätter med klöver.

Just på denna giv hade Väst kunnat ta ut två höga ruter innan han spelade



sin första eller andra klöver, men inte om Nord hade haft en klöverhonnör.

LÖSNING PROBLEM 2

Nord spelar 3 sang efter att öppnat med 1 sang 13-15. Öst angriper med spaderkung och fortsätter med damen. Nord tar tredje spadern med esset och spelar klöver till knekten. Kan det finnas någon straff?

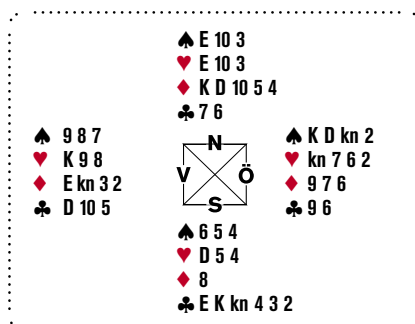

Öst kan inte ha många honnörer utanför spadern. Det finns i bästa fall plats för hjärterknekt, så låt oss hoppas han har den, annars kan Nord alltid ta nio stick.

Efter klöverretur blir du skvisad i rödfärgerna; om du håller två eller tre hjärter kan Nord singla sitt hjärteress och resa två ruterstick. Om du sakar två hjärter kan Nord hålla 2-2 i rödfärgerna.

En rutervända ger Nord stick för en honnör, men det ser ut som om han i trekortsläge efter alla klöver måste öppna hjärtern och ge dig två röda stick.

Om han maskar med rutertio går han hem, så varför ge honom chansen?

Hjärterkung skär av hans förbindelse till handen och du kan behålla ruteress och 9-8 i hjärter som tre sista kort.

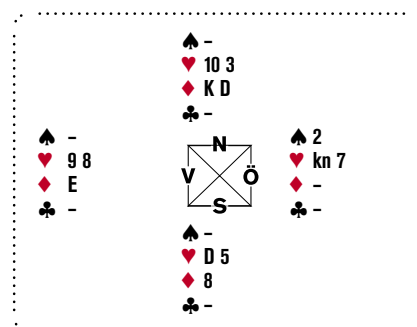

Nord ska saka ett kort. Han kunde ha hoppats på kn-x i hjärter eller tvåkorts hjärter och ruteress hos Väst och tagit ut hjärterdam tidigare. Eller han kunde försöka slutspela Väst som kunde tänkas ha kvar ruteress och kn-x i hjärter. Men inget lyckas denna gång.

Du och jag hade förstås tagit nio stick genom att spela ruterkung i fjärde stick innan vi maskade i klöver.

LÖSNING PROBLEM 3

Väst är inne och ska försöka ta sex stick med spader som trumf.

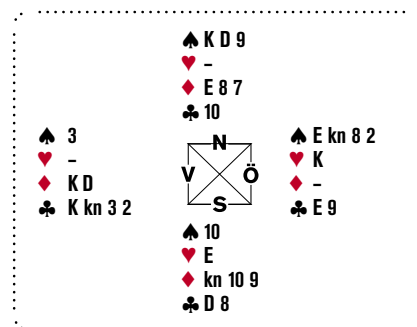

Inled med ruterkung.

A) Om Nord täcker stjal du med åttan (!) och spelar klöver till handens knekt, sakar klöveress på ruterdam och fortsätter med klöverkung.

A1) Nord stjal högt – saka hjärterkung, Nord spelar ruter som du trumfar på båda händer – trean är högst. (Tur att du gjorde dig av med åttan tidigare...).

A2) Nord stjal med nian. Stjal över och spela hjärterkung till handens spadertrea. Nord får ett trumfstick.

B) Nord täcker inte ruterkung. Saka klöveress, stjal ruterdamen med åttan, maska i klöver och fortsatt med klöverkung som i A).

LÖSNING PROBLEM 4

Nord har hoppat in med 4♠ och spelar ut spaderkung mot 5♣.

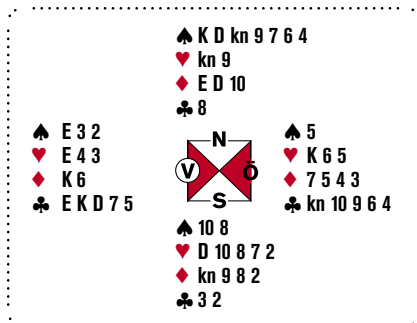

Nord har säkerligen minst sju spader. Kontraktet ser ut att hänga på att Syd har ruteress. Finns det några tilläggschanser?

Man kan förstås stjäla spadern och hoppas att Nord låter sig inpetas på tre ronder hjärter.

Men en bättre chans är att trumfa ut, stjäla en och bara en spader, inkassera två ronder hjärter och saka en hjärter från bordet på handens sista spader.

Nord kommer in och om han hade högst två hjärter, måste han nu hjälpa till med rutern eller vända med spader mot dubbelrenons – en ruterförlorare

försvinner från handen.

Skulle Nord ha hjärter att vända med stjal du på bordet och spelar ruter till kungen. Om Nord har esset finns fortfarande chansen att han hade fördelningen 7-4-1-1. Äntligen kommer då dubbelrenonsvändan.

LÖSNING PROBLEM 5

Här är ett småknepigtt dubbeldummyproblem, en klassiker faktiskt. Det gäller att ta alla stick med hjärter som trumf och med klöverdam i utspel från Nord.

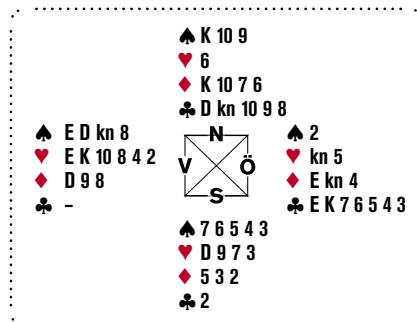

På klöveress sakar du ruterdam. Fortsätt med klöverkung.

Syd väljer att...

A) – stjäla.

Stjal över, ta för spaderess och pressa ut spaderkung som du trumfar med knekten, maska ut hjärterdam, trumfa ut och slå på slutet rutermasken. Dum idé av Syd att stjäla...

B) – saka ruter.

Lägg en spader, dubbelmaska ut Syds trumf med hjälp av en rutermask. Dra alla trumf. Nord skvisas i tre färger. Dumt av Syd att saka ruter.

C) – saka spader.

Stjal klöverkung! Ta ut spaderess, pressa ut spaderkung och stjal med hjärterknekt. Fortsätt med hjärter till åttan och esset. Inkassera spadersticken, slå en rutermask, stjal ännu en klöver. Ruter till ess. Med två kort kvar blir Syds trumf uppättna. Dumt av Syd....

LÖSNING PROBLEM 6

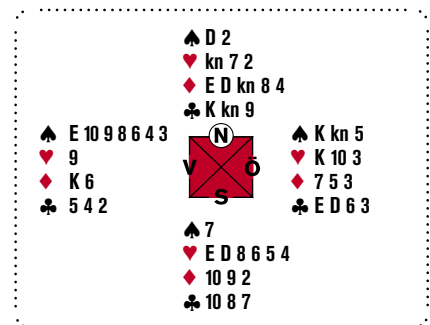

Syd vann hjärterutspelet med damen. Rutertio gick till kung och ess. Nord fortsatte med dam och knekt i ruter (Syd följde med nian och tvåan). Du stal och fortsatte med trumfess – avblockerade bordets knekt – och spelade spader till kungen. Syd sakade hjärter.

Syd verkar ha E-D-x-x-x i hjärter och inte mycket mer. Om Nord startade med fördelningen 2-3-4-4 så vore det enkelt att skvisa honom i hjärter och klöver efter att ha fört över hjärterhotet, genom att spela hjärterkung och stjäla Syds ess. Men budgivning och spel hittills tyder tyvärr starkt på att Nord hade fördelningen 2-3-5-3 med kn-x-x i hjärter, d v s Syd har också klöverhåll.

Men det ordnar sig ändå. Fortsätt med spader till följande läge.

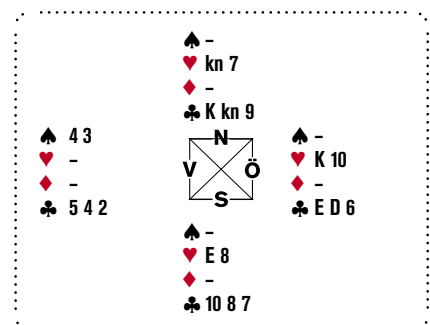

Du spelar spaderfyra och lägger klöver från bordet. Nord måste behålla sin hjärterhacka eftersom annars klövermask och hjärterkung med täckning och stöld reser tian.

Nord sakar alltså klövernio. ➤

> Nu kommer Syd i kläm. Om även han sakar klöver slår du masken, tar ut esset och fäller försvarets klöver, stjälar hjärter och tar sista stick med klövertvå. Skulle han i stället göra sig av med en hjärter, maskar du som nyss i klöver och etablerar hjärterkung genom att stjäla tian.

Notera hur viktigt det var att göra sig av med trumfknekten. Annars fastnar du på bordet.

Ett tack för idéen till Pontus Svinhufvud.

LÖSNING PROBLEM 7

Du spelar 6♥ som Väst sedan Syd öppnat med 4♣ och Nord bjudit 4♠.

Syd bekänner med spaderknekt på den utspelade spaderkungen och visar sig ha motspelarnas tre trumf.

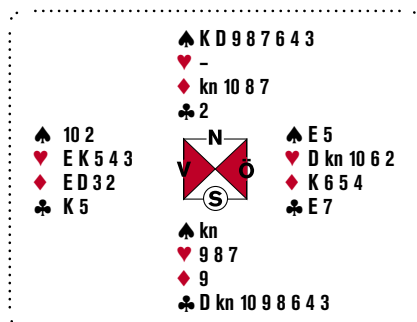

Det är kanske lite optimistiskt att hoppas på att rutern ska sitta 3-2. Om Syd har fördelningen 2-3-1-7 finns ingen hemgång, men annars ska du nog kunna lirka hem slammen.

Ta ut klöverhonnörerna och en andra trumf. Spela ess och dam i ruter. Om alla bekänner drar du ut Syds sista trumf och begär 12 stick.

Om Syd stjälar måste han vända mot dubbelrenons. Du sakar handens spader och stjälar på bordet. Nord blir skvisad i spader och ruter när du spelar hjärterna i botten.

Om Syd vägrar stjäla, släpper du in honom på trumfnian och samma läge som nyss uppstår. <

Tommys lagom svåra

TEXT: TOMMY GULLBERG, STOCKHOLM

Under denna vinjett erbjuder Tommy Gullberg i varje nummer läsaren på testspel i lagtävling. Svara på de tre frågorna i fet stil innan du slår upp sidan 56.

PROBLEM 1

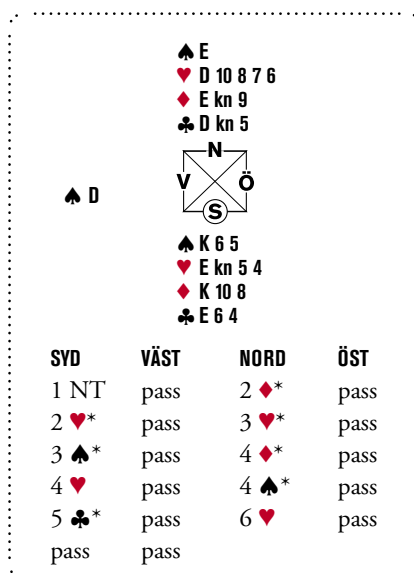

Högfärgsfråga modell Dubbel Stayman inleder. Där är 2♦ utgångskrav och 3♥ slaminvit med stöd. Därefter följer kontrollbud till lillslam.

Utspel: Spaderdam.

Spelplan?

PROBLEM 2

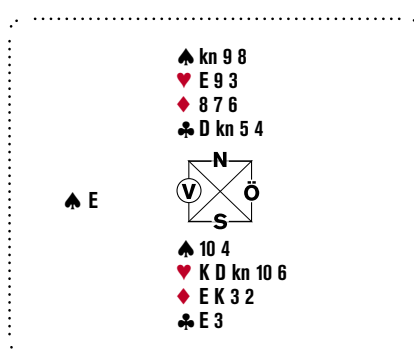

Utspel: Spaderess.

Väst fortsätter med spaderkung och spelar sedan en tredje spader till Östs dam.

Spelplan?

PROBLEM 3

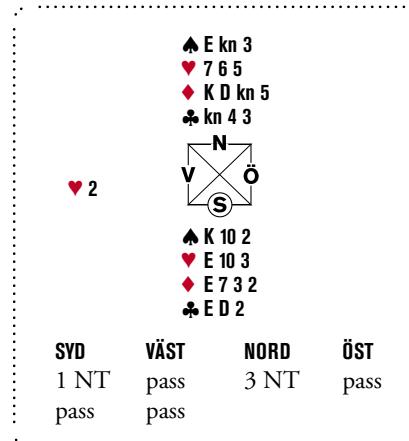

Utspel: Hjärtertvå, udda enligt 10-12.

Öst sätter i hjärterdam på utspelet, som ni släpper.

Hur tänker ni er hemgång, när Öst sedan vänder med hjärternio?



Vi bäddar för en lyckad Bridgefestival!

Behrn Hotell - Familjeägt och trivsamt hotell på Stortorget i centrala Örebro.
Ca 500 meter från Conventum. 019-12 00 95, info@behrnhotell.se

Best Western City Hotel - Modernt affärshotell mitt i centrala Örebro.
Ligger på Kungsgatan, ca 300 meter från Conventum. 019-601 42 00, info@cityhotellorebro.se

Elite Stora Hotellet Örebro - Fyrstjärnigt hotell med pub och restaurang.
Ligger på Drottninggatan, ca 400 meter från Conventum. 019-15 69 90, reservation.orebro@elite.se

First Hotel Örebro - Hotellet präglas av skön hemkänsla och familjär atmosfär.
Ligger på Storgatan, ca 900 meter från Conventum. 019-611 73 00, boka@hotellorebro.se

Ibis Hotel Örebro - Trivsamt hotell strax utanför centrala Örebro.
Ligger på Stenbackevägen, ca 1,5 km från Conventum. 019-17 07 07, h2873@accor.com

Quality Hotel Örebro - 111 bekväma rum, bistro & pub samt kostnadsfri parkering.
Hotellet är beläget ca 3 km från Conventum. 019-20 50 00, q.orebro@choice.se

Clarion Hotel Örebro - Förstaklasshotell mitt i city med skön atmosfär, relaxavdelning, bar & restaurang.
Ligger på Kungsgatan i centrala Örebro, ca 300 meter från Conventum. 019-670 67 00, cl.orebro@choice.se

Scandic Grand Hotel - Fyrstjärnigt hotell med pub, relaxcenter, restaurang och bar.
Ligger på Fabriksgatan alldeles intill Conventum. 019-767 43 00, camilla.abbhammar@scandic-hotel.com

Scandic Örebro Väst - Hotell med restaurang, bar och relaxavdelning med pool.
Ligger på Västthagagatan, ca 2 km från Conventum. 019-767 43 00, camilla.abbhammar@scandic-hotel.com

Campingplats & Stugby Gustavsvik - En av Sveriges första femstjärniga campingplatser.
Campingen är belägen ca 3 km från Conventum. 019-19 69 10, camping@gustavsvik.se

LK har ordet – Nytt om alertering



TEXT: CHRISTER GRÄHS, HALMSTAD (LK:S ORDFÖRANDE)

Från den 1 juli kommer vi ha nya alerteringsregler.

De följer nedan.

ALERTERINGSREGLER

Följande bud ska alerteras:

- Konventionella bud i färg och sang samt konventionella pass.
- Bud i ny färg som inte är krav för minst en rond, ska alerteras i följande situationer:
 - Bud av svarshanden i ny färg efter partners färgöppning på 1-tricksnivån (om man inte är förhandspassad).
 - Hopp i ny färg efter partners naturliga inkliv i färg.
- Sangbud som är krav.
- Bud i partners färg som är krav.
- Öppningsbud på 1-läget som kan vara svagare än 10 hp och som saknar kompenserande fördelning. För 1 sang gäller svagare än 14 hp.

Utöver detta ska man även alertera naturliga bud som motståndarna rimligen inte kan förväntas att förstå utan en alertering.

UNDANTAG

Dubblingar och redubblingar ska aldrig alerteras.

Bud från 4♣ och uppåt ska aldrig alerteras.

ENKLA REGLER

Alerteringsreglerna bygger på några enkla regler. Om man lär sig dessa så kommer det bli ganska lätt med alerteringar.

Fokus har varit på att göra reglerna enkla och relativt få. Det innebär att

En stor nyhet är att man efter den 1 juli inte ska alertera några dubblingar eller redubblingar.

man i vissa fall kommer alertera det bud som är det vanligaste i svenska standardsystem. Det är dock svårt att hitta allmängiltiga regler som täcker upp detta. I stället har vi baserat reglerna så att konventionella bud ska alerteras. *En stor nyhet är att man efter den 1 juli inte ska alertera några dubblingar eller redubblingar.* Den erfarenhet, vi har dragit av nuvarande regler, är att dessa alerteringar i många fall har skapat mer problem än vad de har löst.

En annan stor nyhet, är att man ska alertera sangöppningar som är svagare än 14 poäng.

EXEMPEL

Några exempel på hur reglerna kommer att fungera:

SYD	VÄST	NORD	ÖST
	1 ♣		

Om inte 1♣ behöver vara fyrkortsfärg så ska budet alerteras.

SYD	VÄST	NORD	ÖST
	2 ♣		

Om 2♣ visar enda krav, så ska det alerteras eftersom det är ett konventionellt bud.

Om 2♣ visar minst femkorts klöver så ska det inte alerteras. Motståndarna förväntas förstå att det är ett naturligt bud när det inte alerteras.

SYD	VÄST	NORD	ÖST
	2 ♥		

Om 2♥ är naturligt med minst femkorts så ska det inte alerteras, oavsett styrka.

Om 2♥ visar femkorts hjärter med en fyrkorts lågfärg som sidofärg, så ska det alerteras eftersom det är ett konventionellt bud.

Om budet visar en svag hand med bägge högfärgerna, så ska det alerteras eftersom det är ett konventionellt bud.

FÖRBUNDET SVENSK BRIDGE LAGKOMMISSIONEN

Christer Grähs, Hemmansvägen 17, 302 52 HALMSTAD
christer.grahs@hylte.se

SYD	VÄST	NORD	ÖST
pass	1 ♦	pass	1 ♥
	2 ♣		

Om det är så att öppningshanden kan ha fem klöver och fyra ruter *ska budet alerteras*, eftersom motståndarna rimligen inte kan förväntas att förstå detta utan en alertering.

SYD	VÄST	NORD	ÖST
	1 NT	pass	2 ♣
2 ♦/2 ♥/2 ♠/2 NT			

2♣ är Stayman och *ska alerteras* eftersom det är ett konventionellt bud.

Västs 2♦, som förnekar högfärg, *ska alerteras*, eftersom det är ett konventionellt bud.

Om Väst istället visar en fyrkorts färg med 2♥ eller 2♠, är budgivningens naturlig och *ska inte alerteras*. Om 2♥ kan innehålla fyrkorts spader, så behöver det fortfarande *inte alerteras*. Motståndarna förväntas förstå att så kan vara fallet. Västs 2 sang, som visar 4-4 högfärgerna, *ska alerteras*, eftersom det är ett konventionellt bud.

SYD	VÄST	NORD	ÖST
	1 ♥	pass	1 NT

Om 1 sang visar 6-10 poäng, och inledningsvis är ett naturligt förslag till slutbud, *ska inte budet alerteras*, även om det kan bjudas på en obalanserad hand.

Om 1 sang är krav *ska det alerteras*.

LADDA NER ALERTERINGSREGLERNA

Alerteringsreglerna kan laddas ner från FSB:s hemsida. Där finns också en omfattande bilaga med en djupare förklaring av reglerna samt ett antal fler exempel.

Nu laddar vi för Ostende!

TEXT: PETER VENTURA, KARLBO
FOTO: NOOMI HEBERT, STOCKHOLM

22 juni–3 juli spelas EM i belgiska Ostende. Sverige ställer upp med medaljspiranter i samtliga tre klasser.

ÖPPNA LAGET

Vi mönstrar ett mycket slagkraftigt gäng i öppen klass. *Björn Fallenius* har hämtats hem från USA och i par med *Peter Fredin* räknar vi med många plusimp. *Peter Bertheau* och *Fredrik Nyström* har utgjort stommen i de senaste årens landslag och har därmed mångårig rutin. *Martin de Knijff* och *Frederic Wrang* togs ut som tredje par, men ersattes bara månaden före EM av *Per-Ola Cullin* och *Johan Upmark*. *Martin* meddelade att han var tvungen att lämna återbud av personliga skäl. *Per-Ola* och *Johan* har dominerat svensk bridge på senare tid och förståsigpåare anser att förändringen gör laget snäppet bättre.

Kapten är *Jan Kamras* och *Jan Lagerman* coach.

DAMLAGET

Sverige ställer upp med ett ungt men ändå internationellt rutinerat lag.

Sara Sivelind och *Cecilia Rimstedt* är ett nygammalt par som tidigare representerat Sverige vid flera junior-EM och vunnit VM-par för juniorer. Paret har, sedan de började spela ihop igen denna säsong, visat upp ett stabilt och vägvinande spel med en stigande formkurva.

Pia Andersson, veteran och bofast i laget sedan många år, har denna säsong på nytt börja kampera med *Jessica Larsson*. Paret har tidigare repre-



Sara Sivelind och *Cecilia Rimstedt* debuterar som par i mästerskapsammanhang för damlandslaget.

senterat Sverige. *Pias* mästerskapsrutin och *Jessicas* nysatsning kommer att vara en viktig del av laget.

Sandra Rimstedt och *Emma Sjöberg* har sina unga år till trots mycket internationell erfarenhet både från dam- och juniormästerskap. Detta är ett aggressivt par, som alltid sätter press på motståndarna. Paret är hyperfarligt när allt stämmer, vilket de bl a visade vid förra EM i franska Pau 2008.

Henrik Noberius är kapten och *Simon Bech* coach.

VETERANLAGET

I veteranlaget spelar idel ädel adel:

- *Sven Åke Bjerregård-Tommy Gullberg*
- *Börje Dahlberg-Mats Nilslund*
- *Anders Morath-Sven-Olov Flodqvist*

Att tala om rutin i sammanhanget verkar kanske överflödigt, men det är inte alla förunnat att kunna ställa upp med ett lag innehållande så mycket erfarenhet av spel på absolut högsta internationella nivå. Den flexibilitet som erbjuds i matchningen av laget genom att ha med två par ur "Morots-gänget" ska inte heller underskattas.

Sune Fager är tillfällig kapten.