

Fråga Bridge



Alla frågor om bridge, oavsett om det gäller budsystem, färgbehandlingar, böcker, berömda spelare eller annat skickas till Bridge. Våga fråga! E-posta till bridge@svenskbridge.se!

OTILLÅTEN UPPLYSNING

Här är en fråga om otillåten upplysning. Nyligen så bjöd jag och min partner 2♣-2♦; 2♥-4NT. Jag har visat femkorts hjärter och 22 hfp eller mer. 4 sang är essfråga enligt RKCB och fastställer trumfen till hjärter. Motståndarna passade hela tiden.

Jag hade fyra ess enligt RKCB (trumfkungen var ett av dem), så jag bjöd 5♦ (som visar ett eller fyra ess). Nu frågade Syd min partner vad mitt svar 5♦ betydde. Han sade med besvikelse i rösten att det betydde ett ess, och bjöd sedan 5♥. Nu hade jag alltså fått veta att partnern trodde det var ett ess, så det framstod som säkert att han hade gått vidare om han hade vetat att det var fyra. Har då jag rätt att höja till 6♥?

Jag kanske har förläst mig på böcker som pratar om bridgeetik, men jag tyckte att jag inte fick det, så jag passade. Hur ska man tänka? (Resultatet borde inte påverka svaret på den här frågan, men det gick hem i sex trick.)

Arndt Jonasson, Solna

SVAR DIREKT

Om man erhåller otillåten information får man inte bland logiska alternativ välja ett som den otillåtna informationen antyder. Om det utan din partners kommentar varit ett alternativ för dig att säga pass, så måste du välja det budet. En vanlig överenskommelse efter

en sekvens som du beskriver är dock att partnern bjuder 5♥ som du ska passa på med ett ess och bjuda vidare på med fyra. Om ni har den överenskommelsen är det självklart att du får bjuda vidare.

Christer Gråhs, LK:s ordförande



HUR SKA MAN SITTA?

När man under en bridgetävling byter bord från Nord-Syd till Öst-Väst – var ska då Nord sätta sig, Öst eller Väst?

Jag passar på att ställa ytterligare en fråga. Om brickorna är centralt placerade, vem ska hämta brickorna innan spelet börjar?

Vi har olika uppfattningar om dessa frågor och det vore kul om Bridge kunde räta ut dessa frågetecken!

Ingemar Hall, Borensberg

SVAR DIREKT

Det finns inga regler för vem som ska spela Nord eller Syd, även om det vanligaste är att Öst-spelare blir Nord och Väst-spelare Syd.

Vidare råder det olika uppfattningar om var Nord-Syd ska sitta. Min rekommendation är att sitteparet sitter kvar, men en tidigare ordförande i TK beslöt att Nord-Syd alltid skulle sitta åt visst håll (för tävlingsledarens bekvämlighet), vilket, enligt mig, är ett

mycket dåligt skäl. TL är till för spelarnas skull, inte tvärtom.

Det är normalt Nord, som hämtar och lämnar brickorna. Men jag anser att det är mycket opraktiskt att använda centralbord. På guidekortet står oftast vart brickorna ska flyttas och dessa instruktioner bör i allmänhet följas.

Hans-Olof Hallén



INFORMATION OM HANDIKAPP?

Finns det skriftlig info som jag kan få ta del av vad gäller handikappberäkning? Jag vill gärna ha en utförlig beskrivning. Det är mitt allmänbildningsbehov som behöver tillgodoses – inte hur jag själv ligger till.

May-Lis Nordlöf, Uppsala

SVAR DIREKT

Vi har i Bridge infört en sammanfattad information i A4-storlek om handikappsystemet. Den sidan har varit införd ett par gånger de senaste åren.

För mer detaljerad information finns ett faktablad att ladda ner här: www.svenskbridge.se/e107_files/public/Bilaga%203,%20Nationellt%20hcp,%20rev%202.2.pdf

Peter Ventura, red.

Budduell för juniorer

TEXT: ERIKA RODIN, SUNDBYBERG ILLUSTRATION: ARNE LARSSON, SUNDSVALL

I några kommande nummer av Bridge kommer två juniorpar att få möta varandra i en budduell över fem givar, där varje giv är poängsatt.

Kanske vill du testa dig och din partner, så att ni också hittar rätt kontrakt? Tävla mot juniorerna – eller mot dig själv!

CILLA OCH IDA

Första paret ut i budduellen är Cecilia ”Cilla” Rimstedt och Ida Grönkvist. Tjejerna har båda skapat ett gott rykte om sig själva och de tillhör helt klart Sveriges bridgeelit. Cilla vann redan som 13-åring SM-mixed! Nu har paret spelat tillsammans ett tag och eftersom båda fortfarande är unga, så spelar de både i junior- och damlandslaget.

Precis som väldigt många andra par i de svenska landslagen spelar ”Cilla” och Ida ett 5542-system med överföringar efter 1♣. 1 sang visar 15-17 hp och 2♦ kan vara antingen en svag högfärg eller starkt med ruter. 2♥/♠ är den populära konventionen, som visar sexkortsfärg och 10-13 hp.

MIKAEL X 2

Andra paret ut, som ska få möta Cilla och Ida är inga mindre än Mikael ”Micke” Grönkvist och Mikael Rimstedt. Syskon ställs mot syskon – så det är mycket prestigé på spel!

Mikael x 2 har spelat bridge väldigt länge och har representerat Sverige i både JEM och JVM. Nu satsar de för fullt i U21-klassen inför kommande JEM, som spelas i Polen i juli. Paret spelar i stort sätt samma system som Ida och ”Cilla”.

Nu köööör vi!



GIV 1

♠ 10 6 5		♠ E K D 9 2
♥ K D 7 3		♥ kn 10 9 5
♦ K 6		♦ E 7 3
♣ E K D 5		♣ kn

CILLA	IDA
1NT	2♣ ¹
2♥	3♦ ²
3♥ ³	4♣ ⁴
4♦ ⁵	4NT ⁶
5♠ ⁷	6♥

MIKAEL	MICKE
1♣ ¹	1♥ ²
1NT ³	2♦ ⁴
2♥	4♣ ⁵
4♦ ⁶	4NT ⁷
5♠ ⁸	6♥

¹ Högfärgsfråga

² Krav till 3♥

³ Måste bjuda

⁴ Slaminvit med singelklöver

⁵ Kontroll ⁶ Essfråga

⁷ Två ess (av fem) och hjärterdam

¹ 12-14/18-19 balans eller naturligt

² Lovar 4+ spader

³ 18-19 NT

⁴ Utgångskrav, säger inget om ruter

⁵ Hjärterstöd och korthet i klöver

⁶ Kontroll

⁷ Essfråga

⁸ Två ess (av fem) och hjärterdam

Båda paren hittade till samma slam.

Mikael valde att uppvärdera sin hand

till en 18-19-sang medan Cilla istället visade 15-17-sang.

POÄNG GIV 1

6NT 10 poäng
 6♥ 8 poäng
 6♠ 7 poäng
 Utgång 2 poäng

6 sang är det bästa kontraktet, för där kan inte någon trumf sitta snett.

Båda paren noterades för 8 poäng.

GIV 2

♠ E D 8 7 6	N	♠ K 3 2
♥ K D 6	V	♥ E 4
♦ E 5	Ö	♦ K 10 6 4 2
♣ D 10 7	S	♣ 8 6 3

CILLA	IDA
1♠	2♠ ¹
4♠	

¹ 8-11 hp, trekortsstöd

MIKAEL	MICKE
1♠	2♠ ¹
3♠ ²	3NT ³

¹ 8-11hp, trestöd

² Utgångskrav utan kortfärg

³ Max utan kortfärg

Här inledde båda paren likadant, men Cilla bestämde sig för att lägga kontraktet direkt i 4♠ och Micke fiskade efter slam. Får man in kort klöver hos partnern blir man nog rätt glad. När Mikael sedan visade en balanserad hand bestämde sig Micke för att lägga kontraktet i 3 sang, trots vetskap om åtta gemensamma spader.

POÄNG GIV 2

4♠ 10 poäng
 3NT 7 poäng
 2NT 1 poäng



Mikael Rimstedt och Ida Grönqvist möts i detta nummers budduell.

Efter två givar har Cilla och Ida 18 poäng medan killarna har fått ihop 15.

GIV 3

♠ E 10 8 3	N	♠ 7 6
♥ E 9 8 5	V	♥ 7 3
♦ K 8	Ö	♦ E D 10 6 4 3
♣ E 7 3	S	♣ 9 4 2

CILLA	IDA
1NT	2NT ¹
3♦ ²	3NT

¹ 6+ ruter, alla styrkor

² Positivt

MIKAEL	MICKE
1NT	2NT ¹
3♣ ²	3♦

¹ 6+ ruter, alla styrkor

² Förnekar ruterstöd

Det här är ett klassiskt exempel på hur olika man värderar sin hand. Cilla väljer att värdera sin hand som positiv mot en ruterinvit. Hon vet att om partnern har två honnörer sjätte i ruter så kommer 3 sang gå hem så fort det inte sitter extremt elakt i ruter.

Mikael bestämde sig för att värdera sin hand som negativ, antagligen eftersom han endast har 15 hp, vilket är minimum för hans öppningsbud.

POÄNG GIV 3

3NT 10 poäng
 2NT 4 poäng
 3♦ 2 poäng

Här blev det ännu en tia för tjejerna, ger dem ledningen med 28 poäng före killarnas 17. ➤

3 frågor till en junior



MICKE GRÖNKVIST

Vad gör du när du inte spelar bridge?

– Pluggar (tillräckligt), tränar (handboll), jobbar (med bridge och livebetting) och spexar i en fullspäckad kombination. Jag spelar ett träd (!) 2-4 maj på Boulevardteatern i Stockholm.

Vem skulle du vilja spela ett OS med?

– Om Zia av någon anledning skulle flytta till Sverige skulle han kunna få slå en signal.

Vem skulle du verkligen vilja vinna över i en bridgetävling?

– Det här var den lättaste frågan! Det blir syrran Ida alla dagar i veckan, alla tider på dygnet. Det händer alltför sällan för att hon inte ska bli kaxig.

> GIV 4

♠ E 9 8 6		♠ K D
♥ K 10 8 2		♥ E D 3
♦ E K 3		♦ D kn 9 8 7
♣ 6 2		♣ D 9 5

CILLA	IDA
1♣ ¹	1NT ²
2♣ ³	2♦ ⁴
2NT ⁵	3♠ ⁶
3NT ⁷	

- ¹ 12-14/18-19 balans eller naturligt
- ² Utgångskrav
- ³ 12-14 eller 18-19 NT
- ⁴ Frågar efter vilken sangtyp
- ⁵ 12-14 NT
- ⁶ Krav till 3NT
- ⁷ Måste bjuda

MIKAEL	MICKE
1NT	2♣ ¹
2NT ²	3♣ ³
3♦ ⁴	3♥
3♠	4♦
5♦	

- ¹ Frågar efter fyrkorts högfärg
- ² Båda högfärgerna och minimum
- ³ 5332 med 5-korts ruter, slaminvit
- ⁴ Inga överenskommelser efter 3♣

3 frågor till en junior



MIKAEL RIMSTEDT

Varför började du spela bridge?

– Det var en bra fråga. Uppvuxen i en riktig bridgefamilj, så hade jag väl inte så mycket att säga till om som sexåring. Jag tog kortleken och experimenterade lite!

Hur skulle du vilja sammanfatta dig själv med tre ord?

– Ambitiös, lat, matälskare.

Vem skulle du verkligen vilja vinna över i en bridgetävling?

– Zia Mahmood.

När Mikael börjar slaminvitera i ruter blir det naturligt att paret hamnar i 5♦. Lika naturligt är det att Ida och Cilla hamnar i 3 sang, eftersom Cilla aldrig visade upp sin ruterfärg.

POÄNG GIV 4

5♦ 10 poäng
 3NT 5 poäng
 Delkontrakt 2 poäng

Killarna tog full pott och närmar sig. De har nu 27 poäng mot tjejernas 33. En giv återstår. Hinner de ikapp?

GIV 5

♠ E K D 10 7 5 4		♠ 9 8 3
♥ 7 6		♥ K 8
♦ K 2		♦ E 9 7 5 3
♣ E K		♣ D 5 2

CILLA	IDA
1♠	2♠ ¹
2NT ²	3♣ ³
3♦ ⁴	3♥
4NT ⁵	5♣ ⁶
6♠	

- ¹ 8-11 hp, trestöd i spader
- ² Nägån singel (!)

- ³ Frågar efter singel
- ⁴ Rutersingel (!)
- ⁵ Essfråga
- ⁶ 1 eller 4 ess av fem

MIKAEL	MICKE
2♣ ¹	2♦ ²
2♠	3♠ ³
4♣ ⁴	4♦ ⁵
5♣ ⁶	5NT ⁷
6♦ ⁸	6♥ ⁹
7NT	

- ¹ Enda krav
- ² Frågar efter handtypen
- ³ Slaminvit i spader
- ⁴ Korthet i klöver
- ⁵ Kontroll
- ⁶ Första kontroll i klöver (renons)
- ⁷ Essfråga
- ⁸ 0 eller 3 ess (klöveress räknas inte)
- ⁹ Frågar efter spaderdam

Cilla landade på fötterna, efter att ha visat rutersingel! Detta var ännu ett exempel på hur olika man kan värdera sin hand. Cilla valde öppningen 1♠ medan Mikael valde att värdera upp handen till kravbudet 2♣. Mikaelerna kraschar sedan i sitt system, då Mikael glömmer bort att 4♣ visar kortfärg. Micke tror därför att Mikael har renonsklöver och hjärteress. Däremot är paret osäkra på om 5♣ förnekar hjärterkontroll. Efter den här brickan har de dock förhoppningsvis bestämt sig för något. För om 5♣ förnekar hjärterkontroll vet Micke att Mikael inte kan ha hjärteress – och då kan Micke lugnt och försiktigt bjuda den lillslam han vill spela, istället för att fråga efter ess.

PÖÄNG GIV 5

- 6NT (av Öst) 10 poäng
- 6♠..... 5 poäng
- 6NT (av Väst) 5 poäng
- 4♠..... 2 poäng

3 frågor till en junior



CECILIA RIMSTEDT

Du och en helt ny partner ska diskutera system. Din partner vill spela helt naturligt men att du får ta med en enda konvention. Vilken väljer du?

– Oj, vad svårt! Det får nog bli Stayman ändå... fast om den inte räknas (den är trots allt ganska basic) så skulle det nog bli Häxan.

Om du blev strandad på en öde ö, vad skulle du ta med dig?

– En kortlek!

Vem skulle du verkligen vilja vinna över i en bridgetävling?

– Viktigast är ju såklart att spöa övriga familjen, framför allt pappa!

Micke och Mikael stannar på 27 poäng, vilket betyder att våra första vinnare heter Cilla och Ida! Tjejerna fick ihop 38 poäng av 50 möjliga. Bra jobbat! <

3 frågor till en junior



IDA GRÖNKVIST

Vad gör du när du inte spelar bridge?

– Jag går på sista terminen på samhällsvetenskapsprogrammet, spelar piano, sjunger i kör och pendlar till Danmark.

Vilken är den roligaste eller bästa bridgeresan du gjort?

– Oj! Nästan alla juniorresor blir fantastiskt lyckade, oavsett hur själva spelet går. Jag kommer aldrig glömma min första internationella tävling i Lido di Jesolo, Italien, 2007. Även Lille, Frankrike, och Tai Cang, Kina, i somras var helt fantastiska upplevelser, fastän på olika sätt (om man bortser från att vi åkte ut i kvartsfinalen i båda tävlingarna).

Vem skulle du verkligen vilja vinna över i en bridgetävling?

– Min bror. Jag skulle skratta honom i ansiktet efteråt.

KOMBI-BILJETT

Tisdagen den 30 juli spelas Jubileumssilver med guldstänk och sen följer jubileumsparty.

Gör din eller någon annans dag till en enda lång fest. Inled med vårt jubileumssilver över 32 brickor, där det är guldbonus till ettan, tvåan och trean i tävlingen. När spelet är slut, hinner ni till rummet och kan pudra näsan i lugn och ro, innan det är dags att svänga loss med vänner och bekanta på kvällens party med Niklas Strömstedt, Andreas Johnson och BrobergBand.

Priset är 450-500 kr beroende på val av plats. *Vid köp av kombibiljett sparar du 50 kr och är dessutom garanterad en plats i jubileumstävlingen, som är maximerad till drygt 400 par.* I kombibiljetten ingår plats i jubileumstävlingen, jubileumsmiddag med underhållning och dans. Boka via hemsidan www.svenskbridge.se/bankett2013



Tommys lagom svåra

TEXT: TOMMY GULLBERG, STOCKHOLM

Under denna vinjett erbjuder Tommy Gullberg i varje nummer läsaren på testspel i lagtävling. Svara på de tre frågorna i fet stil innan du slår upp sidan 50.

PROBLEM 1

♠ 10 6 5
♥ K 7 2
♦ 8 6 5 4
♣ E 6 5

♣ kn

N
V X Ö
S

♠ E K D kn 7
♥ E 6 5 4
♦ E
♣ 8 3 2

SYD	VÄST	NORD	ÖST
1♠*	pass	2♠	pass
4♠	pass	pass	pass

Utspel: klöverknekt.

Syd lovade fem spader med sitt öppningsbud.

Du tar klöveress och spelar trumf till handen. **Hur tänker du dig hemgång, när Öst då sakar ruter?**

PROBLEM 2

♠ 7 6 5
♥ 7 6 5
♦ E D 2
♣ E K 5 4

♦ kn

N
V X Ö
S

♠ E K 8 5 3
♥ E K 4 2
♦ 4 3
♣ 7 2

SYD	VÄST	NORD	ÖST
		1♣	pass
1♠	pass	1NT	pass
2♣*	pass	2♠	pass
4♠	pass	pass	pass

Utspel: ruterknekt.

Nord berättar på andra budvarvet om trekorts spaderstöd.

Du testar ruterdam men Öst vinner och returnerar trumftvåan. **Hur tänker du dig hemgång?**

PROBLEM 3

♠ 8 7 6
♥ kn 6 5
♦ D kn
♣ E K D kn 6

♠ K

N
V X Ö
S

♠ E 10 5
♥ E D 2
♦ E 10 6
♣ 10 9 8 7

SYD	VÄST	NORD	ÖST
1♣	1♠	2♠*	pass
2NT	pass	3NT	pass
pass	pass		

Utspel: spaderkung.

Nord frågar efter spaderhåll på första budvarvet.

Du släpper utspelet. **Hur tänker du dig hemgång, när Väst fortsätter med spaderdam och Öst bekänner?**



Norsk Bridgefestival 2013

Fredrikstad, 2.—10. august

Juniorleir, 28. juli—2. august Begynnerfestival, 1.—3. august



Norsk Bridgeforbund inviterer til den 14. årlige Bridgefestival.
Som i 2012 arrangeres festivalen i sommerbyen Fredrikstad
I forkant av festivalen blir det arrangert Juniorleir og Begynnerfestival.

Norgesmesterskap

- NM-par (parfinalen)
- NM-mix, par • NM-mix, lag
- NM-monrad, par • NM-monrad, lag
- NM-junior, par • NM-damer, par • NM-veteran, par

Andre turneringer

- GolfBridge • IMPs across the field • Patton
- Begynner • Kretspoeng • Klubbpoeng • Kveldsturnering

www.bridgefestival.no



Mitt liv som kibitzer

TEXT: AHTO UIISK, UPPSALA FOTO: THOMAS WEDIN, SKÖVDE, & JONATHAN STEINBERG, USA

Enligt Wikipedia är en kibitzer "en icke deltagande person, som erbjuder, ofta oönskade, råd och kommentarer till dem som deltar".

Jag erbjuder aldrig några som helst råd när jag kibitzar vid bridgebordet, Gud bevara mig!



BENITO GAROZZO



En gång – vid öppna EM i Menton – satt jag bakom *Benito Garozzo*, en av de stora stjärnorna i det italienska Blå laget. Garozzo var nu en äldre gentleman med vackert grått hår. Han blev upprörd, gestikulerade, hans penna for all världens väg. Jag fångade upp den i luften – och räckte den till min hjälte. Han kastade en snabb blick på mig, log och sa: "That was a quick reaction, thanks".

På den nästföljande brickan överbjöd han kopiöst i röd zon, men blev inte dubblad.

Jag satt kvar under tio brickor till och Benito Garozzo spelade då en helt korrekt bridge; vass, poänggivande. Han vände sig till mig igen: "You see, I still know how!"

Vi tar en bricka med Benito Garozzo från det italienska lagmästerskapet 1974. Giorgio Belladonna satt Nord och Garozzo Syd.

♠ E K 6	♠ 10 2	♠ 7 5	♠ 7 5
♥ K D 10 6 5	♥ 2	♥ kn 4 3	♥ kn 4 3
♦ 7 6	♦ E K D kn 4	♦ 10 9 8 5	♦ 10 9 8 5
♣ 10 9 8	♣ E D 5 4 3	♣ K kn 7 2	♣ K kn 7 2
	♠ D kn 9 8 4 3		
	♥ E 9 8 7		
	♦ 3 2		
	♣ 6		
SYD	VÄST	NORD	ÖST
2♠	pass	2♣	pass
3♠	pass	3♦	pass
pass	pass	4♠	pass

Väst spelade ut spaderkung och vände med hjärterkung.

Vid det andra bordet spelade Syd på att rutern skulle sitta 3-3. Men Väst kunde så småningom stjäla när Syd skulle saka en hjärter på ruterdam och det blev en straff.

Garozzo såg faran – och hur den

skulle undvikas. Han lät hjärterkung behålla sticket!

Väst fortsatte med hjärter, men nu kunde bordet stjäla. Så tog Garozzo för klöveress, stal en klöver och drev ut spaderess.

Det kom ännu en hjärtervända, men Garozzo hade kontroll: Han tog hjärtervändan med esset, trumfede ut och sakade sin kvarvarande hjärterförlo-rare på bordets ruter.

TONY FORRESTER

När jag vid ett tillfälle kibitzade engelsmannen, *Tony Forrester*, spelade han med David Bakshi. De mötte två danska spelare som envist ställde konstiga frågor. Forrester försökte förklara det system Bakshi och han använde, som inte verkade särskilt invecklat, men danskarna blev aldrig nöjda. "Well, I do my best to explain", sa Forrester och slog ut med händerna.

Han är skicklig, men också känd för att vara krävande mot partnern; men här låg mina sympatier helt klart hos Forrester.

Den här brickan är från fjolårets semifinal i engelska Gold Cup, där Forrester spelade med landsmannen David Gold:

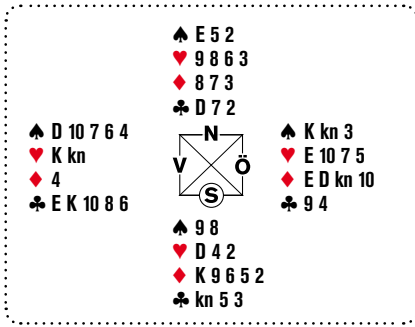

I öppna rummet stannade Brock-Meyers i 4♠ och gjorde ett övertrick. I slutna rummet gick budgivningen, med Forrester som Väst och Gold Öst:

SYD	VÄST	NORD	ÖST
pass	1♠	pass	2♣
pass	3♣	pass	3♦
pass	4♣	pass	4♠
pass	4NT	pass	5♣
pass	6♣	pass	6♠
pass	pass	pass	

2♣ visade en balanshand med spaderstöd och 3♣ var naturligt. 5♣ redovisade tre ess och 6♣ erbjöd en alternativ trumf.

Efter hjärter ut till dam och kung följde spader till knekten. När den höll fortsatte Forrester med klöver till esset, tog för klöverkung och stal en klöver med spaderkung. En spader tillian tog Nord med esset, men rutervändan gick till bordets ess, och efter en ruterstöld kunde Väst trumfa ut och begära resten, klöverfärgen var ju godspelad.

I en kommentar skriver Mark Horton att det som ledde till slammen var Forresters beslut att fortsätta över 4♠. Denne bedömde att hans hand hade växt efter partners direkta stöd.

MARIA ERHART

Jag kom in i spellokalen och såg Maria Erhart från Österrike sitta och vifta med vänstra handens pekfinger åt sin partner, Jovanka Smederevac. Jag



lyckades hitta en stol, inte alltid så lätt, och slog mig ner snett bakom Maria.

Hon var – idag är hon inte längre med oss – en livlig dam, som starkt levde med i spelet och gärna log och skrattade.

Men försiktighet var inte hennes bästa gren. Efter några bra brickor blev hon tydligen övermodig, och satte sig i ett kontrakt som gick fyra straff. Då vände hon sig till mig och utbrast, på dålig engelska: ”I am a wellknown international player, but still I make four undertricks, how is that possible?”

Hon var mycket kompetent. Men jag hörde också att andra damer i Österrike var lite motvilliga till att spela med henne.

Här är en bricka från matchen mellan Österrikes och Frankrikes damlag, i bridgeolympiaden i Salsomaggiore 1992, där Österrike tog guld i damklassen:

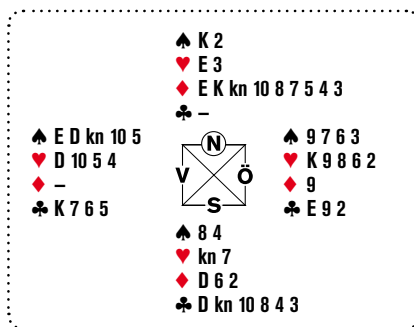

I öppna rummet inledde den franska Nord med 2♦ (starkt) och Syd svarade 2♥. Det gjorde att Weigkricht för Österrike hann in med 2♠, innan motståndarna så småningom landade i 6♦. Nu visste Öst vad hon skulle spela ut. Spader till ess och hjärter i vända gav snabbt en straff.

I det slutna rummet satt Maria Erhart Nord. Trogen sin stil inledde hon med 6♦! När Öst, nog så naturligt, inledde med klöveress var slammen snart hemma, när klöverkung hos Väst kunde pressas ut mot handens trumf.

BRITT NORDENSON



En gång kibitzade jag Britt Nordenson, i Malta tror jag, då hon spelade med Ann-Margreth Börgesson. Den alltid vänliga och korrekta Britt, med ett EM-guld och ett OS-guld bland meriterna, mötte Nevena Senior, född i Bulgarien men nu bosatt i England, med partner. Britt blev spelförare, men efter det att spelet var klart klagade Nevenas partner högljutt, dock utan att kalla på tävlingsledaren, över att svenskornas systemdeklaration enligt hennes mening var ofullständig.

Ingenting hände, för inte heller svenskorna kallade på tävlingsledaren. Det säger något om Britt Nordensons lugna personlighet. Den griniga fick heller inget stöd av sin partner, Nevena Senior. Jag var och är övertygad om att den engelska spelaren bara var irriterad över en dålig bricka.

Här en bricka som Bengt Nygren ➤

skrev om i sin krönika i Östgöta Correspondenten för några år sedan:

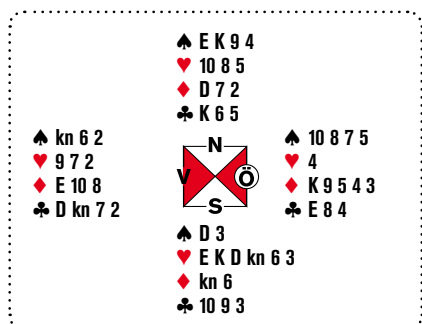

Britt satt Syd och var spelförare i 4♥ i en lokal partävling. Utspelet var klöverdam, då bordet fick lägga lågt. Väst vände med klöverknekt, till kung, ess och tia. Öst vände med en tredje klöver till Syds nia.

Britt drog nu alla sina trumf och då Öst gick ifrån ett par spader kunde Syd avsluta med att ta fyra spaderstick. Två övertrick i kontraktet gav en delad topp.

Bengt Nygren berättar hur det nu blev en livlig diskussion, om hur Öst-Väst ska se att de måste angripa rutern i tid.

Efter klöveress verkar det väl inte så lovande att fortsätta i den färgen, och då blir rutervändan självklar, för en straff. Öst kan dessutom, om han ändå vill vända med klöver, hålla hårt i alla sina spader och lämpa iväg ruterterkungen, i hopp om att partnern har något i den färgen.

Jag misstänker att Britt vägrade sätta sig till doms över motståndarna i diskussionen.

GEIR HELGEMO

Geir Helgemo är en norsk naturbegrävning av stora mått. Jag har kibitzat honom då och då. Geir är alltid fullkomligt lugn. Inte ens en katastrof får honom att blinka.

En gång hade jag nöjet att få spela



några givar med och mot honom. Det var ett minne för livet.

Idag är Geir Helgemo med i det berömda lag Zimmermann i Monaco, tillsammans med Tor Helness förstås, och på väg mot en eventuell VM-titel.

Vi tar en bricka från en partävling, som jag tycker säger mycket om hans blixtnabba speluppfattning. Geo Tislevoll har skrivit om given i sin spännande bok *Helgemo's World of Bridge*:

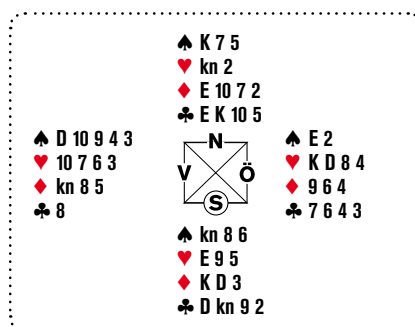

Helgemo är Väst och spelar ut spader-tre mot Syds 3 sang, efter den enkla budgivningen 1 sang – 3 sang. Öst tar för esset och vänder med hjärterkung. Syd kryper och Väst lågmarkerar med sjuan!

Öst vänder med spader, till åtta, nia och kung. Spelföraren tar sina stick i lågfärgerna plus hjärteress, ett övertrick.

Varför lågmarkerade Helgemo på hjärterkung? Jo, han såg att han skulle bli skvisad i högfärgerna om partnern fortsatte med hjärterdam. När han i slutläget ska ner till två kort har han kvar D-10 i spader, och hjärtertio. Bordet har en klöver och kung sju i spader, Syd har hjärternio och spaderknekt. Helgemo måste nu släppa hållet i endera spader eller hjärter och Syd får två övertrick i sitt kontrakt i stället för ett.

Så Geir Helgemo försvarar sig i stick två mot en skvis i stick elva. Östs spadervända bryter upp skvisförbindelsen.

BOB HAMMAN OCH PAUL SOLOWAY



Han fyller 75 i år, den amerikanske legendaren, *Bob Hamman* (bilden). Idag har han lämnat lag Nickell, möjligen mätt på ära och VM-titlar.

En gång kibitzade jag Bob Hamman och *Paul Soloway* i öppna VM i Verona i Italien, år 2006. Jag satt bakom Soloway. Jag och de andra åskådarna visste att han var svårt sjuk.

Ibland skrattade han lite åt något bud från Hamman på andra sidan skärmen och skakade på huvudet. Han var lite av showman och fick god kontakt med publiken. Efter en något märklig budgivning, där Hamman



hela tiden bjöd ruter upp till femläget, tittade Soloway noga på sin hand. Han hade många topphonnörer i de övriga färgerna, men i ruter var han renons. Det hindrade honom inte från att bjuda 6♦, varvid han vände sig till åskådarna, log och sa: ”Jag kontrollbjuder!” Det var helt rätt.

Vi tar en bricka med Hamman, som Fred Gitelman berättar om i sin fina bok *Masterclass – Lessons from the Bridge Table*. Den spelas i Philadelphia i Vanderbilt år 2003, då Gitelmans lag möter toppseedade lag Nickell:

♠ 3	♠ 6 5 4	♠ E 9 8 2
♥ D 10 9 5 4	♥ kn 7	♥ K 8 2
♦ E 8 5 3	♦ K D kn 10 9 6	♦ 4
♣ D 6 5	♣ K 3	♣ E kn 8 7 2
	♠ K D kn 10 7	
	♥ E 6 3	
	♦ 7 2	
	♣ 10 9 4	

Soloway som Nord inledde med 1♦. Öst, Gitelman, dubblade, och Hamman på Syds plats bjöd 1♠. Väst bjöd 2♥ och efter två pass avslutade Hamman budgivningen med 2♠.

Väst spelade ut hjärtertio, till knekt, kung och hacka. Öst vände med spadertvå, till Hammans kung. Det följde hjärteress, hjärterestöd och en trumf från bordet. Öst tog för sitt ess – och Hamman lade spadertian från egen hand! Varför gjorde han det? undrade både Gitelman och åskådarna.

Det skulle visa sig. Öst vände med sin singelruter, till Västs ess, och Väst gav sin partner en ruterestöd. Öst hade kvar åttan i trumf – och nu slog han ifrån sig med den för att vänta in tre stick i klöver och två straff.

Men på spaderåttan lade Hamman spadersju! Nu insåg Gitelman att han

var inpetad. Klöveress och klöver till kung gav en straff; 100 till Öst-Väst. Vid det andra bordet tog Öst-Väst i lag Nickell tio stick i ett delkontrakt i hjärter och vann 2 imp.

Jag skulle ha vänt med spadernio i andra stick, och inte tvåan, skriver Fred Gitelman: ”Inte ens den store Bob Hamman hade kunnat ducka det kortet!”



Är du veteranspelare?



Bilda lag!

Delta med ett lag i öppna SM-lag för veteraner! Tävlingen spelas under Bridgefestivalen och är öppen för er som är födda 1953 eller tidigare. Spelet pågår onsdag 31/7 och torsdag 1/8 för lag som avancerat i tävlingen. Anmälan ska ske på förbundets hemsida eller på plats i Örebro. Sista anmälningsdag är 30/7 kl 17.00. I tävlingen spelas om mästarpoäng enligt gällande bestämmelser och guldpoäng till de fyra främsta (10-5-3-2). Startavgiften är 1.200 kr per lag (+400 för lag i slutspel), som betalas före start. Vi ses i Örebro!

www.svenskbridge.se



Steg för steg

TEXT: ANDERS WIRGREN, MALMÖ ILLUSTRATIONER: ARNE LARSSON, SUNDSVALL

Vill du testa dig själv? Täck då över den följande texten när du kommer till en fråga med fet stil. När du tror dig ha det rätta svaret, läser du vidare tills det kommer en ny fråga, då du täcker över texten och försöker besvara den nya frågan, o s v.



Du har haft alldeles för mycket att göra den senaste månaden, både på jobbet och hemma, men tisdagens bridge vill du inte missa. Du träffar Bengt fem minuter innan spelstart på klubben och ser att han verkar laddad. Det är bra. Trots att det bara är en helt vanlig partävling, är det skönt att kunna gå hem och veta att ni har gjort ert bästa, även om placeringen inte blivit den ni hoppats på. För att lyckas räcker det inte att spela bra, ni måste också ha er beskärda del av turen.

I kväll verkar det minsann som om turen är på er sida. Ni börjar bra med en medelbricka, tre toppar, och ytterligare fyra brickor över medel, så det är mycket troligt att ni leder när det är dags för den sista rondon före kaffet. Då möter ni ett ungt par, som du sett förut, men inte känner till namnen på. De hejar glatt och av deras glada uppsyner misstänker du att också de har startat bra. Om det stämmer, kanske tävlingen avgörs nu. Du sitter Syd, som vanligt.

På rondens första bricka bjuder de en bra utgång, som också går hem. Spelet är odramatiskt, men du befarar

att någon gjort fel i budgivningen, så du blir glatt överraskad när protokollet avslöjar att alla Öst-Väst-par hittills har bjudit och spelat precis som de. När motståndarna får in maximum på sin ledd, får de nästan alltid en bra bricka, så du räknar med att den här given blir ert första spel under medel. Inte mycket, men ganska säkert under medel.

På rondens andra och sista bricka har du fått dessa kort, när ingen är i zonen och Bengt är giv:

♠ 8 7 6 5 4 ♥ E D 7 3 ♦ 2 ♣ K kn 6

Bengt öppnar med 1♣, men du hinner inte svara 1♠ för Öst lägger upp en Stopp-lapp och kliver sedan in med 2♦. Väst alerterar och när du tittar på honom säger han ”spärr” och tillägger ”ungefär som en svag 2-öppning”.

VAD BJUDER DU DÅ?

Dubbelt.

Precis som ”alla andra”, använder ni dubbelt efter inkliv för att visa intresse för de ojudna färgerna. Oftast har du fyra eller fler kort i båda färgerna, men även med en jämn, stark hand är

dubbelt en bra inledning.

Eftersom du har fem spader, är också 2♠ är tänkbart bud. Att du väljer bort det beror på två saker. Den första är att spadern är ovanligt klen, men viktigare är att budet försvårar för er att hitta hjärtern. Eftersom hjärter är en *högre* färg än klöver, behöver Bengt extra styrka för att bjuda 3♥ på 2♠. Om han t ex har 1-4-3-5-fördelning med 12 hp, är han för svag för det. Saknar han också ruterhåll, återstår bara 3♣.

Klöver går säkert bra att spela, men högfärg ger som bekant mer, så att missa en åttakorts högfärg i partävling kan vara dyrt. Om du då passar på 3♣, kanske ni får in 110 i stället för 140 (eller mer); och om du bjuder 3♥ när Bengt inte har fyra hjärter, kan följden bli att ni kommer för högt.

För att slippa det problemet är dubbelt en bättre inledning.

Väst funderar en kort stund, men passar sedan. Bengts bud tar något längre tid och sedan ligger 2♥ på bordet.

HUR ÄR DET MED BENGT'S STYRKA NU?

Bengt har minimum, för han bjuder på lägsta nivå.

Det här kan kanske verka förvirrande. Om du bjuder 2♠ och Bengt visar sin hjärter har han en stark hand, men om du dubblar och han bjuder hjärter har han det inte. I båda fallen öppnar han ju med 1♣ och återkommer med hjärter på en högre nivå.

HUR HÄNGER DET IHOP?

Svaret är att det har med budekonomi att göra.

Om du svarar 2♠, är ombudet av öppningsfärgen, d v s 3♣, ett *lägre bud* än 3♥. Därför blir 3♥ ett starkt bud, eftersom du tvingas upp en nivå om du föredrar klöver. Men efter din dubbling är hjärterbudet lägre än ombudet av öppningsfärgen. Vill du preferera klöver, kommer du inte högre än om partnern bjudit om klöver på dubblingen.

Kontentan blir att bud som konsumerar budutrymme lovar extra styrka, medan bud som inte gör det är svagare. Så är det för övrigt även utan inkliv.

HUR MÅNGA HJÄRTER LOVAR BENGT?

De flesta skulle svara ”fyra”, men för er är svaret ”tre”.

Lustigt nog har ni nyligen pratat om just den här situationen, d v s när ni öppnar med en i lågfärg, nästa hand bjuder 2 i den andra lågfärgen och partnern dubblar. Om öppnaren då har en jämn minimihand utan inklivshåll, får han lov att bjuda en trekorts högfärg – *i brist på bättre*.

Det kan tyckas litet konstigt, men vad skall den stackars öppnaren annars göra med t.ex. 3-3-3-4, 13 hp och tre hackor i ruter? Du kommer ihåg att Modern Standard rekommenderar att man bjuder 2 sang för att visa 12-14 hp och jämn fördelning, men inte

nödvärdigtvis håll, men just på 2 i lågfärg känns det dumt. Har dubblaren 8 hp med 4-4 i högfärgerna, måste det väl vara bättre att spela 2♥ eller 2♠ på 4-3 än 2 sang med 20-22 hp och inget håll i inklivsfärgen?

När Bengt härom veckan la ut texten på det sättet, kunde du bara hålla med. Nu dyker situationen upp. Lustigt!

ÄR 2♥ LAGOM?

Kanske.

Även om 2♥ bara lovar tre hjärter, är det inte förbjudet att ha fyra. I så fall kommer 4♥ ofta att ha chans. Förvisso har du bara 10 hp, men singleton i Östs långfärg är ett plus. Om också Bengt är svag i ruter, kommer Öst-Västs 10 hp i den färgen att vinna ett enda stick. Chansen att ni klarar utgång med mindre än lärobokens rekommenderade 26 poäng är då stor.

HÖJER DU DÄRFÖR TILL 3♥?

Nej.

När Bengt bara lovar tre hjärter, är det inte säkert att hjärter är rätt trumf. Det betyder att om du höjer till 3♥, så säger du till partnern ”jag har fem”. Han skall veta att trumfen duger. När du, som här, bara har fyra hjärter, får du invitera på annat sätt.

HUR DÅ?

Genom att bjuda 2♠.

Om du haft samma hand, men med mindre styrka, t ex klöverknekt i stället för esset, hade du passat. Så om du bjuder vidare, är det samma sak som att säga att du har åtminstone invitstyrka. Med bara spader hade du inte upplysningsdubblat 2♦ utan klivit in med 2♠, så Bengt kommer att räkna med fem spader, fyra hjärter och åtminstone 10-11 hp. Det är precis vad du har!

Väst passar på ditt bud och den här gången kommer Bengts bud snabbt. Han hoppar till 4♠.

Mer händer inte, så er budgivning gick så här:

SYD	VÄST	NORD	ÖST
D	pass	1♣	2♦
2♠	pass	2♥	pass
pass	pass	4♠	pass

Väst bryr sig inte om att fråga om er budgivning, trots att ni korrekt alerte-rat både 2♥ och 2♠. Han spelar snabbt ut ruteress och Bengt lägger upp sina kort på bordet.

Du ser snabbt att ni har bjudit bra och hamnat i rätt slutbud.

	♠ E K 3 ♥ K 6 5 ♦ 10 8 3 ♣ E 10 4 3	<i>Nord (Bengt)</i>
♦ E		
	♠ 8 7 6 5 4 ♥ E D 7 3 ♦ 2 ♣ K kn 6	<i>Syd (du)</i>

GILLAR DU TRÅKARLEN?

Ja.

Med normalsits i spader finns tio lätta stick – och du har chans till ett elfte om du maskar rätt i klöver. Extrachansen i klöver kan vara bra att ha i reserv, ifall trumfen skulle sitta 4-1.

VEM TROR DU HAR KLÖVERDAM?

Om du vore tvungen att gissa nu, skulle du gissa på Väst.

Östs inkliv visade en sexkortsfärg, så att rutern sitter 3-6 kan du lugnt utgå från. Då har Väst tio kort som kan vara klöverdam, medan Öst bara har sju kort som kan vara det. Sannolikheten att klöverdam finns på ➤

➤ handen med tio ”lediga platser” är större än att den finns på handen med sju platser.

Att Öst inte hade ruteress ändrar ingenting, för om Öst har kung-dam-knekt sjätte i ruter, vilket verkar troligt, är klöverdam inget kort som får honom att kliva in alternativt låta bli.

Öst bekänner med ruterfyra på utspelet, vilket tyder på att de använder omvända markeringar. När du tar en titt på deklaraionskortet, ser du att så är fallet.

Väst fortsätter med ruternio och Öst sticker tian med knekten. Du stjäls förstås och trummar på med spaderess och -kung. Första gången bekänner alla, men andra gången sakar Öst en ruter. Trumfen satt minsann 4-1, vilket betyder att kontraktet är i fara. Förlorar du stick till klöverdam blir det straff.

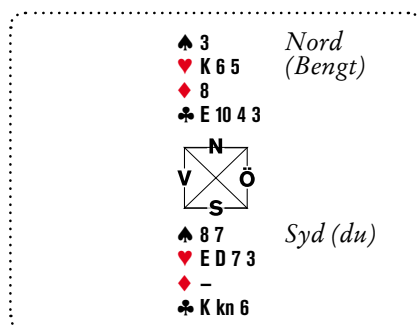

TROR DU FORTFARANDE ATT VÄST HAR KLÖVERDAM?

Nej.

När du gjorde din första analys var det på basis av hur *en* färg satt: rutern. Nu vet du även hur spadern sitter, och väger du in den informationen också blir svaret ett annat. Utifrån antagandet att rutern sitter 3-6 har Väst alltså tre ruter och fyra spader, medan Öst har sex ruter och en spader. Sju kända kort hos Väst, sju kända kort hos Öst.

Det är alltså precis hugget som stucket var den där damen finns.

BEHÖVER DU GISSA VEM SOM HAR KLÖVERDAM?

Troligen inte.

Väst har kvar två höga trumf, och om han får för dem när han bara har klöver kvar behöver du inte gissa. Då får du tre klöverstick genom att följa läroboksregeln ”lågt i andra hand”. I så fall har Väst blivit inpetad och tvingats ge favör med sin vända.

VAD SKA DU TÄNKA PÅ INNAN DESS?

När Väst kommer in, får han inte ha en ofarlig färg att vända med. Det betyder att du ska *eliminera* (göra slut på) alla färger han kan vända med utan risk. När Väst kommer in, måste alla hans röda kort vara slut.

Eftersom du räknar med att Väst har en ruter kvar, spelar du in bordet på hjärterkung och stjäls ruterätta. Motståndarna bekänner snällt, så dessa kort återstår:

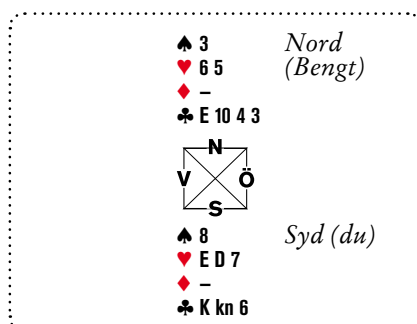

Alla bekänner på hjärter ess och dam. När du spelar hjärtersjuan stjäls Väst och tar för sin sista trumf. Men med bara klöver kvar på handen, måste han spela den färgen, så att du får tre klöverstick utan att behöva gissa.

Allting avlöpte alltså precis som du tänkt dig.

Efter given konstaterar ni att er sofistikerade budgivning inte alls behövdes. Om ni spelat enkel bridge, hade du bjudit 2♠ på 2♦, som Bengt höjt direkt till 4♠. Men du är ändå nöjd

med era metoder, för ni visste vad ni höll på med – och ni hamnade i ett bra kontrakt. Hela sitsen:

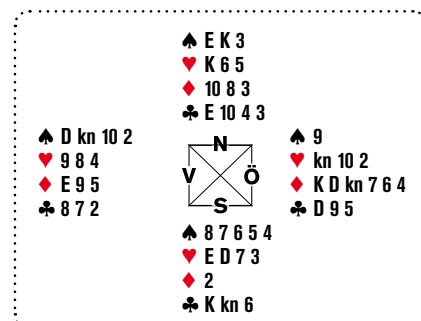

När du nästa dag tittar på protokollen, ser du att två tredjedelar av paren hade spelat 4♠, men inte alla hade gått hem, så ni fick 75% på brickan. När tävlingen var slut, var de poängen bra att ha, eftersom ni till slut vann tävlingen, 4 poäng före just de här killarna.

Ett resultat förvånade dig dock. Det var att din lagkamrat Åke spelat 4♠ med ett övertrick vid ett annat bord. När du under veckan undrade, hur det gick till, berättade han, att Öst klev in med 1♦ och att Väst höjde till 2♦ efter Åkes 1♠. Ellen i sin tur höjde till 2♠ och när Åke tog chansen på 4♠, funderade Väst ett tag innan han passade. Åke misstänkte därför att trumfen satt illa.

Två ronder ruter till stöld följdes av spaderätta, som Väst (dumt nog) täckte med tian. Efter spaderess spelade Åke hjärter till handen och spadersju, som täcktes även den (likgiltigt). Väst satt då kvar med D-2 i spader. När Åke gissade att Öst hade klöverdam, kunde han ta hem sina hjärter- och klöverstick och stjäla den fjärde klövern med sin sista trumf. Efter överstölden satt Väst kvar med spadertvå, så bordets trumftrea vann sista stick.

Det var en skojig giv vid det bordet också! ◀

STEG FÖR STEG:

Att tänka på



♣ Hur du återbjuder med en minimal 4-3-3-3-hand när du har öppnat, nästa hand klivit in och partnern avgett en negativ dubbling är inte helt klart. Modern Standard rekommenderar sang på lägsta nivå, även utan håll i inklivsfärgen, men om bara lågfärgerna är bjudna, kan det vara bättre att bjuda 2♥ på en 3-kortsfärg, för att hålla budgivningen nere, ifall dubblingen avgetts med 4-4 i högfärgerna och begränsad styrka.

♣ Om budgivningen inleds 1♣ – (2♦) – D – (pass); 2♥ – (pass), är det möjligt att partnern bjudit 2♥ på en trekortsfärg. Vill du sikta mot utgång med bara fyra hjärter, är det bättre att fortsätta beskriva din hand, t ex bjuda 2♠ på en femkortsfärg. Då lovar du minst invitstyrka.

♣ Glöm inte, att motståndarnas bud alltid ger information om sitsen!

♣ När en spelare visat en långfärg, är det troligare att ett specifikt kort i en av de andra färgerna finns hos den andra spelaren. Hon har ju fler ”lediga platser” än sin partner.

♣ När en av motståndarna visar renons i en färg, vet du precis hur den färgen satt. Den nya informationen kan få dig att omvärdera tidigare gjorda antaganden, t.ex. var ett speciellt kort troligen sitter.

♣ Om du har en färg i vilken du kan maska åt båda hållen, t.ex. K-kn-x på den ena handen och E-10-x på den andra, är det en fördel om du kan tvinga motståndarna att spela den färgen. Då slipper du ju gissa.

♣ När en spelare är inne och tvingas hjälpa dig med sin vända, är hon *inpetad*.

♣ För att en inpetning ska fungera, får det inte finnas någon ofarlig färg att vända med. Därför behöver du ofta *eliminera* först: göra slut på den spelarens alla kort i de färger som hon kan spela utan risk.

Jaså!

Att säga ”jaså” med reläbudet 2♦ när partnern öppnar med kravbudet 2♣ tillhör de basala kunskaperna för en bridgespelare. Vi förstår därför, att ögonbrynen höjdes nämnvärt i en tävling i Kullabygdens BK, i Viken, när

svarsbudet inte blev 2♦ – utan 7♠!

Svarshanden hade blivit tilldelad alla 13 spader i leken, därav svaret.

Spelföringen vållade inga problem.

Det var tur, att inte 2♣-öppnaren svängde över till 7 sang...

Nej, det var inte någon brickläggningsmaskin som fått fnatt. Given var enligt uppgift blandad och handgiven.

Bli SVENSK MÄSTARE för nybörjare!

Nybörjarträffen spelas någon gång under tiden

15 - 28 april 2013

Alla klubbar anslutna till Förbundet Svensk Bridge är välkomna att delta i tävlingen.

Nybörjarträffen spelas som simultantävling, vilket innebär att man spelar samma givar på alla klubbar. Omkring 400 par brukar vara med. Klubben avgör själv vilket datum inom perioden den önskar spela.

Nybörjarträffen är öppen för alla som gått eller går en nybörjarkurs som startat tidigast 2011-07-01.

Klubbar anmäler heat via mail till ventura@bridgeforlaget.se.

De 24 bäst placerade paren blir direktkvalificerade till SM Par Nybörjarträffen, som spelas 29-30 juli på Bridgefestivalen i Örebro. Silverpoäng delas ut till de främst placerade. Förutom medaljer till ettan, tvåan och trean sponsrar Svenska Bridgeförbundet SM-finalen, så att alla finalister får pris!

Mer information hittar ni på www.svenskbridge.se.



www.bridgeforlaget.se



SVENSK
BRIDGE

Lite svårare...

TEXT: PO SUNDELIN, STOCKHOLM

PO Sundelin levererar svårare spelproblem som det kan ta en stund att lösa. Lösningar hittar du på sidorna 42-44. Kika inte i förväg!

1, 2, 3...



Det finns människor som beklagar sig då problemen hopar sig.

Inte jag. Så hopa dom gärna till bridgeproblem@yahoo.se dit ni också skickar framför allt ros förstås, men också ris i form av kritik och rättelser eller ifrågasättanden av lösningar.

Tack för givar och idéer till Urban Björklund (1), Björn Lindsjö (2) och Per Lindström (7).

PROBLEM 1

Efter lite missförstånd har du kommit i 5♣ (Syd inledde med en svag två-öppning i hjärter, du bjöd 3♥ som du avsåg som hållfråga, men Öst trodde att du visade en tvåfärgshand och bjöd 3♠. Du bjöd försiktiga 4♣. Aha, tänkte Öst, lågfärgerna... Han "prefererade" till 4♦. Du bjöd om klövern och till sist insåg han vad det var fråga om och passade.

Nord spelade ut spaderdam.

♠ EK		♠ 10 4 3
♥ kn 3 2		♥ 8 6 5 4
♦ E		♦ D kn 10 2
♣ EK D kn 6 4 2		♣ 10 3

Några idéer?

PROBLEM 2

Syd har spärrat med 3♦ men det har inte hindrat er att från att bjuda 6 sang.

Nord spelar ut spaderåtta. Syd bekänner.

♠ kn 10 9		♠ EK D
♥ kn 10 9		♥ EK D
♦ E 7 3		♦ D 5 2
♣ D 9 4 3		♣ EK 8 2

Bestäm dina spelplansvarianter!

PROBLEM 3

Nord klev in med 2♣ på Västs spaderöppning, Öst dubblade negativt och höjde till utgång när Väst bjöd om spader. Utspelet var klöverkung.

♠ ED 10 6 4 2		♠ K 7
♥ 7 5		♥ E 6 4 2
♦ kn 7 3		♦ EK 10 5
♣ E 7		♣ 8 6 2

Vilket är bästa spelsätt?

PROBLEM 4

Nord öppnar med 1♠ och spelar ut spaderdam mot 6♣. Alla kommer att bekänna på första rondon trumf.

♠ 3		♠ EK 2
♥ E kn 3		♥ D 4
♦ E 9 8 3		♦ kn 10 2
♣ KD kn 9 3		♣ E 10 6 5 4

Gissningsvis har inte Syd något överflöd av höga kort. Ange spelplan!

PROBLEM 5

Spaderåtta påstås vara det enda kort som släpper hem Västs storslam i sang. Så här ser Öst-Västs kort ut:

♠ D 2		♠ E 7 6 5
♥ EK 2		♥ 10 9 6 3
♦ 10 4 3 2		♦ ED
♣ ED 3 2		♣ K 10 9

Hur sitter de övriga korten – och hur ska Väst spela?

PROBLEM 6

Svår!

Efter en budgivning som präglades av optimism och lätt vainsinne från alla, utom möjligen Syd, hamnade Väst i 5♣. Syd inledde med 1 sang, 15-17, Väst passade, Nord högfärgsfrågade med 2♣ (som förklarades inte lova någon särskild styrka – om nu någon skulle tro det....). Öst valde nu det antagligen sämsta budet i detta nummer av tidningen; han dubblade 2♣. Syd visade fyrcorts spader och Väst kom med sitt bidrag i dårskapskonkurrensen: 5♣!!

♠ 2		♠ ED 10 3
♥ EK 2		♥ 5 4 3
♦ kn 6 5 4 3		♦ 10
♣ E 7 5 4		♣ D 9 6 3 2

Mot 5♣ spelar Nord ut hjärterdam.

Man kan nog med säkerhet utgå från att Syd har de svarta kungarna. Finns det då någon chans att lirka hem kontraktet? Det krävs nog en önskesits och inspirerad spelföring.

(Ett tips i baklängesskrift, som den inbitne lösaren givetvis ignorerar: söltkänk rä neragnas)

Dansk Bridgefestival 2013

6.-14. juli i Vingsted ved Vejle

Danish Open fra 8. - 11. juli



Tag kampen op med Danmarks stærkeste hold

Guld, sølv og bronzeturneringer hver dag

Tag på bridgeferie i det naturskønne
Jylland og nyd den danske sommer i
selskab med andre bridgeelskere.



Læs mere på www.bridgefestival.dk

Dansk Bridgefestival er både for begyndere og kongelige. Her spiller Hans Kongelige Højhed Prinsgemalen mod to unge svenskere under festivalen i 2012. Foto: Steen Brogaard



Visselpipan

TEXT: LARS MOQUIST, NYBRO FOTO: PRIVAT

Har du hört talas om tävlingsledaren som håller ordning med sin visselpipa – men som dömer fjärran från lagboken? Eller om min allra första bricka med Mexikos världsstjärna Miguel Reygadas? Då ska jag inte hålla er på halster längre!

Bakgrunden till spelet med Reygadas är att jag sedan 2008 blivit inbjuden att då och då spela i USA:s största proffsstall under ledning av GS Jade Barrett.

På den allra första brickan i en utslagningstävling öppnade Miguel med 1♠. Med alla i zon klev näste man in med 7♦!

Tre pass följde. Vad spelar man ut? Jag hade denna hand:

♠ K 5 4 ♥ 10 7 6 5 ♦ 4 ♣ E 7 6 4 2

Jag såg att storslambjudaren i vart fall inte hade 13 ruter. Kanske han var renons i klöver? Eller hade han 11 ruter och E-D i spader? Ja, tankarna for runt. Jag bestämde mig för att i vart fall inte hjälpa till med hemgången genom fel utspel, om det nu fanns straff i kontraktet. Jag spelade ut min rutersingel. Bingo! Detta var enda utspel som betade, när spelföraren hade fördelningen 0-4-9-0:

♠ E K D 6 ♥ – ♦ E K D kn 9 8 7 6 3 ♣ –

Träkarlen dök upp med två hackor i spader och singel ruter, så med alla andra utspel tar spelföraren bara E-K i spader samt en stöld.

Denna bricka gav förstås många imp, när vingen Jade Barrett-Jeff Roman höll på att trixa sig igenom brickan för att avsluta med att spela 6♦ redubbelt med ett övertrick. Det gav 2230 plus våra 100.

Så var det då tävlingsledaren med visselpipa. Jag besökte en klubbävling i Florida.

Framför mig öppnar man med 1 sang, 15-17 hp. Jag tycker först att jag hade kort för att bidra med en *Tornalledubbling*, som visar lång klöver eller båda rödfärgerna. Jag hade:

♠ 4 ♥ kn 9 6 5 ♦ K D 8 7 5 ♣ E 6 2

Korten håller nog inte måttet för en dubbling. Det kändes inte bra att jag först funderat och sedan skulle passa, så jag bestämde mig för att psykbjuda 2♠. Budet visar spader och ruter.

Damen efter mig – en förnäm lady, mycket väl medveten om sin status som ”lokalens bästa par” – kollar ilsket budkortet för sangförsvar och där står det ”spader + ruter”. Hon tittade in i denna hand:

♠ E K D kn 5 4 ♥ 6 5 ♦ 7 ♣ kn 8 6 4

Damen passar suckande. Hon och bidar sin tid. Min partner, som hade tre spader och fem ruter, bjuder 3♦. Två pass följer – och nu kastade den fina damen ilsket upp 4♠. Hennes manlige partner – båda var i 70-årsåldern – var cool och bjöd ”systemenligt” 5♣. Damen var nu rasande på sin partner och kastade ännu ilsknare upp 6♣. Mannen som hade fördelningen 3-5-2-3 bjöd 6♥. Damen avslutade nu budgivningen med att kasta upp alla bud-



Lars Moquist.

korten på bordet, men samlade sedan in alla som det stod 7 på. Det slutade alltså med 6 sang dubbelt – till taxa 800. Tack vare den fina 3-3-sitsen i klöver stod såväl 6♣ som 6♠.

Nu skrek damen efter tävlingsledaren – en härlig liten 75-årig dam, som använder visselpipa för att hålla ordning och reda. Om det blir för mycket tjatter eller om hon vill skynda på inför ett rondbyte, så skär denna visselpipa genom luften och alla rättar in sig i ledet.

Tävlingsledaren kommer till bordet och får en redogörelse om vad som hänt. Jag är alltför ärlig och erkänner att jag medvetet psykbjudit. Det hörs ett ljudligt stönande från ”fina

damen”, som borde blivit lite gladare av att jag tillägger att jag aldrig psykar mot orutinerade eller nybörjare. I själva verket psykjuder jag nästan aldrig.

Tävlingsledaren lämnar bordet och meddelar att beslut kommer senare. Efter en stund kallas jag till henne och blir informerad om att hon beslutat att ge båda paren medel. Jag frågar henne om orsaken till detta beslut. Hon säger då, att hon kollat vårt resultat efter 12 brickor och då sett att vi hade 68,5%. Därmed tyckte hon att det kunde räcka med medel på denna bricka för oss!

Domslutet berodde säkert också på att det långt efteråt skulle bli sura miner på klubben om man accepterade mitt beteende. Hon skulle ju få fortsätta leva sitt liv med ”fina damen” på sin klubb. Tyvärr avgick den ”fina damen” med segern, eftersom jag med partner vann på Nord-Syds ledd och den ”fina damen” med äkta make på Öst-Västs. Man spelar ju alltid Mitchell, som ger två vinnare. De hade högre procent än vi, så de fick några extra mästarpoäng som ”winner overall”. Jag var ju gäst, så det fanns inte anledning att tjafs vidare om detta märkliga domslut.

Jag är glad att förbundet jobbar hårt, som ger hög standard på våra svenska tävlingsledare!

Bridgeresa till Madeira

5-19 november 2013



Pris från 11 695:-

Barometer, Gröna hiss
Paul Jones, Silvertävling
Tävlingarna leds av elit-TL Björn Andersson
För mer info: evasbridge.se

Budgivning med blått blod



TEXT: PETER VENTURA, KARLBO FOTO: DANMARKS BF

I slutet av februari arrangerades den andra upplagan av Copenhagen Bridge Invitational. Pro-am inledde, där bud lagts för att på att spela med storspelare som t ex våra svenska proffsspelare och Zia Mahmood.

Mediabevakningen var massiv, då Prins Henrik av Danmark (mitten) spelade med franske stjärnskottet, Thomas Bessis (t v på bilden). Här visade prinsen prov på blå budgivning.

gav 800 och 21 av 25 möjliga poäng till Prins Henrik och Michel Bessis.

Strax därefter plockade Prins Henrik fram sitt blåa favoritbudkort igen.

♠ 10	♠ 2	♠ kn 9 7 3	
♥ D 6 3 2	♥ E 7	♥ K 10 8 5 4	
♦ 8 7 5 4 2	♦ kn 10 6	♦ E K 9 3	
♣ 8 4 3	♣ E D 10 7 6 2	♣ -	
			
	♠ E K D 8 6 5 4		
	♥ kn 9		
	♦ -		
	♣ K kn 9 5		
SYD Prins Henrik	VÄST Johansen	NORD Bessis	ÖST Jakobsen
4♠	pass	pass	D
RD (!)	pass	pass	pass

♠ 9 6	♠ K 8 5	♠ E kn 10 7 4 3	
♥ D 9 6 4 3	♥ 10 7 5	♥ -	
♦ kn 4 2	♦ 10 9 8 6	♦ E 7 5 3	
♣ 6 5 3	♣ E 9 2	♣ kn 8 4	
			
	♠ D 2		
	♥ E K kn 8 2		
	♦ K D		
	♣ K D 10 7		
SYD Prins Henrik	VÄST Krusaa	NORD Bessis	ÖST Fleisher
1♥	pass	2♥	2♠
4♥	pass	pass	D
RD (!)	pass	pass	4♠
D	pass	pass	pass

Prins Henriks aggressiva ”blåklocka” fick amerikanske Fleisher att bjuda 4♠ – som gick tre dubblade straffar. Det

4♠ satte rejäl press på Öst-Väst. När Öst dubblade var inte Prins Henrik sen att plocka fram det blåa kortet.

Två övertrick gav scoren 1280 – och toppen på brickan. Ett annat par blev dubblat i 6♠ spader. Men då de ”glömde” redubbla, gav det ”bara” 1210.

Segern i inbjudningstävlingen gick till Israel, genom Michael Barel och Yaniv Zack. Den förstnämnde vann också Pro-Am-tävlingen i par med danska Helle Rasmussen.