

Äntligen guld för bridgens Sven Nylander

TEXT: THOMAS WEDIN SKÖVDE & BERTIL G JOHNSON GRYTHYTAN FOTO: THOMAS WEDIN SKÖVDE

Bernt Sigvardsson har plockat hem ett flertal silver- och bronsmedaljer genom åren, men den ädlaste medaljen har saknats i prisskåpet.



Svenska lagmästare för veteraner: Mats Nilsländ, Mart Altmäe (båda upptill), Bernt Sigvardsson och Vidar Wahlestedt.

Det efterlängtrade guldlet kom äntligen för Bernt Sigvardsson.

– Äntligen ett SM-guld så här på ålderns höst. Jag har tagit medalj i mixed-, par- och i veteranersammanhang, säger lagkaptenen själv efter triumfen.

Lag Sigvardsson var en nykomponerad kvartett i SM-lag för veteraner, men en meriterad sådan.

– Vidar Wahlestedt och jag var här för att spela SM-veteranpar och Stormästarträffen. Egentligen hade han tänkt åka hem. Nu fick vi ihop ett lag till sist, säger Bernt Sigvardsson.

I laget ingick också Mart Altmäe och Mats Nilsländ.

Bernt Sigvardsson trivs med spelformen.

– Det är lugnare och renare bridge. Det förekommer inga spärrbud utan

det är naturliga system.

Starten på mästerskapet blev inte den bästa för lag Sigvardsson, men ju fler brickor som spelades desto bättre gick det för veterankvartetten.

– Det var spännande framför allt i kvalet och i kvartsfinalen. I semifinal och final var vi helt överlägsna, säger Bernt Sigvardsson.

I finalen besegrades Eva-Liss Göthe, Hans Göthe, Peter Backlund och Sune Fager. Bronset gick till J-O Andersson, Björn Wenneberg, Leif Trapp, Olle Axne och Gunnar Andersson.

På följande bricka visade Mart Altmäe hur en slipsten ska dras.

Det blev hjärteråtta ut. Mats Nilsländ lade upp korten och pekade på hjärternio med kommentaren ”tror du den här kan vara värdefull?”.

♠ E 8 7	♠ kn 5 4	♠ D 6 2
♥ K kn 10 5 4 2	♥ E D 7 3	♥ 8 6
♦ 8	♦ 10 3	♦ kn 9 7 4 2
♣ K 10 3	♣ 8 7 4 2	♣ kn 6 5
		
	♠ K 10 9 3	
	♥ 9	
	♦ E K D 6 5	
	♣ E D 9	
SYD	VÄST	NORD
Nilsländ	Fager	Altmäe
1 ♦	1 ♥	pass
D	pass	1 NT
2 NT	pass	3 NT
pass	pass	pass
		ÖST
		Backlund
		pass
		pass
		pass

Sticket gick till tia och dam. Låg spader i andra stick till tian som vann. Ess-kung i ruter avslöjade sedan att det inte fanns mycket att hämta där.

Jaha, ja. 4-0 i stick, men det var längre än någonsin till nio. Mart Altmäe hittade nu en fiffig klöverdam. Väst kunde få för kungen, men sedan måste han hjälpa till någonstans. Det såg Sune och duckade, men när sedan klöveress följde, missade han att avblockera kungen. När han sedan fick för den, insåg Sune vad han råkat ut för:

– Vackert, Mart, där tog du mig på sängen och skickade upp mig på läktaren, sa Sune.

Och visst. Nu måste han ge Nord en ingång på hjärteress. Klöveråtta med rutersak och spaderknekt avslutade affären. Antingen fick bordet tre stick till eller också skulle hjärtersjuan ge stick.

Snyggt lirad, säger jag – och Mats hade alldeles rätt om hjärternio!

SM-mixed: "Vi har vunnit på våra inkliv"

TEXT: THOMAS WEDIN SKÖVDE & BERTIL G JOHNSON GRYTHYTAN FOTO: THOMAS WEDIN SKÖVDE

- Helt fantastiskt, säger Jaenita Johansson som tillsammans med John-Erik Hörnfeldt tog hem guldmedaljen efter viss dramatik.

John-Erik "Jonte" Hörnfeldt är en rutinerad spelare och som varit med i otaliga SM-finaler, där gulden i par med Ove Lindgren 1986 och i lag 1997 är de största framgångarna.

- Det har väl blivit ett 20-tal SM-finaler genom åren, säger Hörnfeldt som spelar för BK Everfresh.

Nu kom guld nummer tre, i mixed tillsammans med Jaenita Johansson.

Inte heller Jaenita saknar rutin från spel i SM-finaler, men någon pallplats har det inte blivit för Borås BA-spelaren - förrän i år.

- Så här bra har det aldrig gått, säger hon.

Förklaringen till framgången och SM-titeln ligger i ett offensivt spel.

- Vi har vunnit mycket på våra inkliv, säger Jaenita Johansson.

Spelsystemet är aggressivt.

- Det inbjuder till tveksamhet hos motståndarna, säger Jonte.

Men marginalen var liten till silvermedaljörerna Carl Ragnarsson och Maria Klingspor.

- Det var lite småspännande på slutet, säger John-Erik Hörnfeldt.

Dubblade två spader med Jaenita Johansson som spelförare gick en bet. Men det räckte för seger.

- Men jag var riktigt nervös mot slutet, erkänner Boråsspelaren.

Jaenita Johansson hade en förhoppning att de skulle komma bland de tio främsta. Det blev bättre än så.

Arne Larsson och Pia Andersson, som är ett stabilt mixedpar, förmådde inte att försvara fjolårstiteln. Det gick



Jaenita Johansson och John-Erik Hörnfeldt - glada mixedvinnare.

trögt redan från start, men med en bra spurt tog man sig upp till en tredje plats och en bronspeng. SM-medaljen var deras femte i mixed sedan millennieskiftet.

På denna bricka tog segrarna god tid på sig för att hitta till 6♥ på 27 hp och 5-2 i trumf.

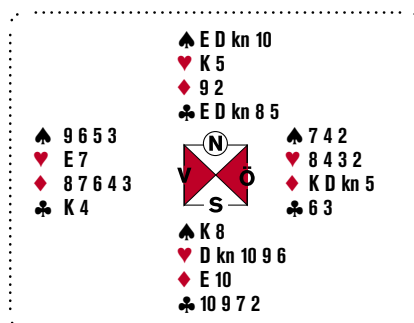

Något problem med hemgången var det emellertid inte. Ruter ut till esset, tre ronder spader med rutersak och hjärterkung. Efter uttrumpfning var det

bara att maska i klöver och notera 980. Detta renderade i en ensam topp.

Mästerskapet avgjordes på näst sista rondens andra bricka:

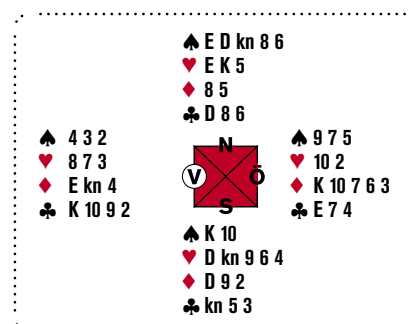

Kalle Persson kom som Nord till 4♥ efter en ostörd sangbudgivning. När Maria Klingspor valde en passiv spaderhacka i utspel var den hopplösa utgången i hamn. Till råga på allt lyckades Kalle fixa den femte tricken, genom att hitta Marias numera nedsakade ess andra i klöver.

Brunzell–Nielsen överlägsna i SM-par

TEXT: THOMAS WEDIN SKÖVDE & BERTIL G JOHNSON GRYTHYTAN FOTO: THOMAS WEDIN SKÖVDE

För ett kvarts sekel sedan vann de SM i par.

I år gjorde paret Anders Brunzell och Jim Nielsen om bedriften från 1983.



Anders Brunzell och Jim Nielsen, svenska parmästare anno 2009.

Årets upplaga av SM-par blev inte särskilt spännande. Göteborgsspelarna Anders Brunzell och Jim Nielsen från BK Lyx kopplade redan från start greppet.

– Vi hade ett bra kval och fortsatte på den inslagna vägen. Det gick som en dans, konstaterade vinnarparet Brunzell–Nielsen.

De dåliga brickorna kom visserligen.

– Men det är en av våra styrkor. Vi har lätt att ta en motgång. Det stör inte, vi vet att motgångarna kommer.

Första gången de tog ett guld tillsammans var 1983. Nu, 26 år senare, var alltså dags igen.

– Vi spelade stabilt. Det var bra spel och inspirerande två dagar, sade duon.

För Jim Nielsen var det tredje SM-guldet. År 2000, när han bärgade

SM-guld nummer två, var det i par med Arne Larsson.

Vinnarparet bjöd PG Eliasson och Thomas Magnusson på en åktur här:

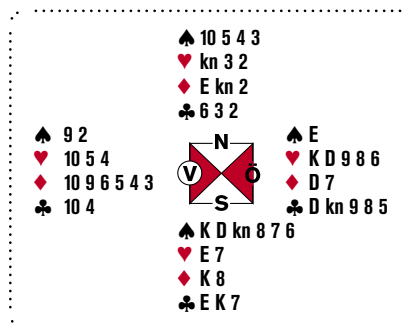

Kontraktet var 4♠, sedan Öst öppnat budgivningen med 1♥. Utspelet var klöverdam. Den tog bordet hand om och sedan kom spader till esset. Klöver-situationen var oklar, så det blev hjärterkung till esset i tredje stick.

Efter det avslöjande öppningsbudet ligger ju Öst redan på offerbänken. Spader i en lång följd skapade följande slutläge:

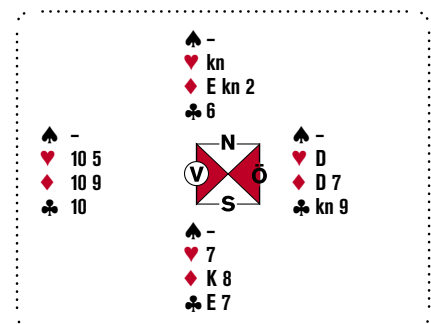

När spelföraren spelade ruterkung och -ess föll Östs dam. På den stora ruter-knekten kunde inte Öst behålla både hjärterdam samt längdhållet i klöver och fick kasta in den berömda...

I den parallella B-finalen avgick hemmaparet Johan Grönkvist–Thomas Brehmer med segern före BK S:t Eriks Per Clarin–Torbjörn Gustavsson.

Tvåa i SM-pars A-final blev ett annat västsvenskt par, Sture Ekberg och Ove Lindgren som båda spelar för Kungsbacka BS.

Storsjöbygdens Thomas Karlsson i par med Morgan Svensson blev trea, men marginalen till Henrik Dellien och Kent Karlsson från Munkeldal respektive Uddevalla var knapp.

Det innebar att tre av de fyra främsta SM-platserna gick till västsvenska spelare. Nu lär de väl hävda, att Västkusten också är Bridgesveriges framsida...

Första nybörjartiteln till Jönköping

TEXT & FOTO: THOMAS WEDIN SKÖVDE

Nybörjarträffens historiska första vinnare kommer från Jönköping och heter Jan Olofsson och Klaus Hawby.

– Det var lite nervöst, erkänner de.

En nyhet i årets Bridgefestival var tävlingen SM-par Nybörjarträffen. Under våren hade spelarna i finalen kvalificerat sig vid en simultantävling på klubbnivå, som sammanlagt lockade 372 par.

Nybörjarträffen spelas som regel efter avslutad bridgekurs och är för många den första riktiga tävlingen.

Totalt hade 24 par kvalificerat sig till finalen i Örebro och gjorde upp om pallplatserna.

Det första historiska vinnarparet blev Jan Olofsson–Klaus Hawby. Kanske kom avgörandet på den absolut sista brickan då de spelade hem 4♠.

– Då hade vi bara 19 poäng tillsammans, säger Jan.

BK Opalen-spelarna värmdes upp med ett par bronsävlingar innan Nybörjarträffen.

– Det har varit helt suveränt att vara här. Jag var och tittade lite i Jönköping när festivalen gick där så jag visste, att det skulle vara mycket folk, säger Jan Olofsson.

Olofsson–Hawby låg en bit efter toppen, men arbetade sig sakta upp i



Historiska vinnare blev Jan Olofsson–Klaus Hawby, Jönköping.

fältet. Efter den första dagens spel var man fyra.

Nybörjarträffen är viktig och inte minst rolig menar de.

– Man spelar mot likvärdiga. Det efterfrågas också på klubben. Nu har vi en spelkväll för mindre rutinerade där hemma. Kommer det några duktiga spelare får de helt enkelt vara mentorer, säger Klaus Hawby.

Såväl Jan Olofsson och Klaus Hawby tillhör den skaran som inte spelat

så länge. Hawby gick nybörjarkursen så sent som i höstas.

Nu kan han titulera sig svensk mästare – för nybörjare.

Efter segern passade de på spela ytterligare några tävlingar.

– Visst. Vi ska även hinna med att gå på jubileumsfesten och därutöver spela ett par bronsävlingar, avslutar de nyblivna mästarna.

Samtliga finalister fick pris, sponsrade av Svenska Bridgeförbundet.

Bridgefestivalens sponsorer:

CONVENTUM

Gustavsvik

handla.24.se

+HQ Bank



SLOTS-KROGEN



BEHRN HOTELL
P J BEHRN HOTELL ÖREBRO

SAIGON

Scandic
GRAND HOTEL

CARL LAMM®
DIN IT-PARTNER



En seger och ett brons i NM

I 2009 års Nordiska Mästerskap deltog sex lag i såväl öppen som damklass. Veteranklassen hade premiär, men ser inte ut att bli någon succé då endast tre lag deltog. I både dam- och veteranklassen deltog även Estland, även om de inte låg i Norden senast jag tittade i kartboken.

Sverige var överlägsna segrare i veteranklassen och vann på 41,5 VP före Finland på 29,5 och Estland på 17.

Norge tog komfortabla segrar i övriga två klasser. I den öppna klassen fick Sverige nöja sig med en fjärdeplats, vilket säkerligen var en stor besvikelse för laget. I damklassen var det svenskt efter Norge, men på samma poäng som Finland och då det inbördes mötet gick i Finlands favör blev det brons denna gång.

Mediabevakning



MEDIA har upptäckt bridgen. Bridgefestivalen besöktes flitigt av såväl radio som TV4 och SVT.

Festivalkommitténs Micke Melander hade hektiska dagar i möten med olika medier.

Radion var först ut innan såväl TV4

som SVT med kamerateam gästade festivalen.

Lägg därtill artiklar och ett flertal bilder i Nerikes Allehanda. En dag fyllde Bridgefestivalen Nerikes Allehandas förstasida.

1933-klubben

till förmån för svensk juniorbridge

- Riksbyggen, Syd-Nordväst
- Jan Kamras
- Kjell Håkansson
- Stella Hathorn
- Olle Axne
- Ingerun Syrén-Sjösvärd
- Mats Nilslund
och Lena Kärrstrand-Nilslund
- Leif Ruthström
- Rogers Bridgeskola
- Bertil G Johnson
- Anlaisen Städ & Kontorsservice AB
- Göran Rångevall
- Nerike Försäkringar
- Gert Rubensson
- Mats Axdorph
- Norrskan AB, Urban Björklund
- Micke Almgren
- Ulf Wallin



GÄVLEBORG 2 tog sig till kvartsfinal i Chaiman's Cup. Därmed tog de hem den nyinstiftade titeln "Bästa distriktslag". I laget spelade (fr v) Kjell Holmgren, Malin Helin, Joakim Gullbrand och Pernilla Andreasson.

Bridge i Phuket

TEXT: HENRY HÄLJERYD, SUNDSVALL FOTO: PRIVAT

Kortspel i Thailand är förbjudet, främst p g a att thailändare helst spelar kort om pengar, men bridge är undantaget detta förbud. Bridgeklubbar finns främst i Bangkok, Hua Hin, Pattaya och Phuket.

Den thailändska semesterön Phuket har blivit ett populärt vinterresmål för många svenskar. Tröttnar du på sol och bad finns möjligheten att också spela bridge. Bridge har besökt engelsmannen Derek Priest, som ansvarar för en av Phukets bridgeklubbar.

– Derek, är bridgespelare från andra länder välkomna, även om de inte är medlemmar här?

– Javisst! I den klubb som jag nyligen startat har vi spelare från en mängd länder, bl a Danmark, England, Holland, Nya Zeeland, Sverige, Sydafrika och Tyskland. Vistelsetiderna varierar dock kraftigt.

– Vilken typ av spelare deltar och vilken standard håller bridgen på klubbarna i Phuket?

– Det är rätt lika standard som på en vanlig klubb i England eller Sverige. De flesta är mellan 50-80 år och har spelat bridge i många år. Vi har samma problem här, som de flesta andra klubbar, att vi inte lyckats nå ut till ungdomarna.

– Hur många bord brukar ni vara, Derek?

– Det varierar beroende på säsong. Under högsäsong är vi ofta uppåt åtta bord, under lågsäsong omkring fyra-fem bord. För övrigt sätter vi trivseln högt upp på dagordningen och vi kan bortse från små triviala misstag, som man måste beivra i större samman-



Artikelförfattaren Henry Häljeryd ses här t h tillsammans med kvällens bridgepartner Heng.

hang. Det är inte heller ovanligt att många spelare trivs så bra med varandra, att de spelar privat på ett par-tre bord.

– Vad kostar det att spela?

– 200 bath (ungefär 45 kr) och då inkluderas kaffe/te samt några snittar.

– Hur ser det ut med nyrekryteringen?

– Vi hoppas givetvis på att utöka antalet aktiva medlemmar, ung som gammal. Jag är själv gammal bridgelärare, så vi hoppas kunna hålla en kurs inom kort.

– Tack, Derek och lycka till med att utveckla bridgen i Phuket.

NÄR-VAR-HUR – BRIDGE I PHUKET

MÅNDAGAR KL 13.00–17.00

Royal Phuket Marina ”Skippers”, ca 5 km utanför Phuket Town

ONSDAGAR KL 13.00–17.00

Royal Phuket Marina ”Skippers”, ca 5 km utanför Phuket Town

FREDAGAR KL 13.00–17.00

Italienska restaurangen i Central Festival (köpcentra), i närheten av Phuket Town. Ansvarig: Derek Priest

FREDAGAR KL 19.30–23.30

Phuket Merlin Hotel, Jawaraj Road, Phuket Town. Kontakt: Mr Kasem, +66 (0)8 169 115 48

Med reservation för ändringar. Fler klubbar kan också ”poppa upp” under högsäsong (november-mars).

FOTNOT

Den 29/1–13/2 2010 arrangerar förbundet en resa till Thailand. För mer info ta kontakt med Micke Melander, tel 026-65 60 75 eller mme@svensktbridge.se. Se även annons på sidan 4.

Tallinn Bridge Festival

TEXT: HÅKAN STRÄÄF, LINKÖPING FOTO: PETER VENTURA, KARLBO

Den 27-31 maj gick Tallinn Bridge Festival av stapeln för 42:a gången i ordningen. Festivalen är Estlands stora årliga internationella tävling, där man bjuder in ett antal länder att skicka sina landslag, som får mäta sina krafter med de inhemska spelarna.

I år hade landslagskaptenen Jan Kamras tagit ut Mats Sjöberg–Olof Bergström, i kraft av deras fina andraplats i säsongens enda OBS-tävling. Efter diverse återbud från andra par i landslaggruppen, fick de så småningom sällskap av de ordinarie lagkamraterna Håkan Strääf–Jan-Erik Thomasson.

Festivalen inleddes på onsdagskvällen med Friendship Teams, en kortare lagtävling över 24 bricker för de inbjudna landslagen. I matchen mot Estland förekom följande giv.

♠ K 6 5 3	♠ 7 4	♠ kn 8 2
♥ K kn 9 4	♥ -	♥ D 10 8 7 5 3 2
♦ 9 2	♦ E 10 8 6 5 3	♦ 4
♣ 9 4 3	♣ K D 7 6 2	♣ kn 10
	V N	
	W O	
	S	
	♠ E D 10 9	
	♥ E 6	
	♦ K D kn 7	
	♣ E 8 5	

Vid vårt bord öppnade Jan-Erik med en dubbeltydig klöver som Syd (10-12 hp och balanserad hand eller minst 17 hp). Därefter tog budgivningen ordentlig fart.

SYD	VÄST	NORD	ÖST
Jan-Erik	Kalma	Håkan	Rummel
1 ♣	pass	2 ♦	3 ♥
6 ♦	6 ♥	7 ♦	7 ♥
7 NT	pass	pass	pass

2♦ visade minst femkortsfärg och var okrav mot den svaga sanghanden, men utgångskrav mot den starka handen. När Janne kunde bjuda 6♦ var det inte svårt för mig att lyfta in storslammen. Över Östs offering tog Janne chansen att det skulle finnas storslam även i sang, och när klöver satt jämnt var det naturligtvis inga problem att ta alla sticken.

Vid det andra bordet var Olof väldigt elak mot sina estniska motståndare.

SYD	VÄST	NORD	ÖST
Lavenko	Mats	Sester	Olof
1 ♣	D*	2 ♦	6 ♥
D	pass	pass	pass

När Mats visade båda högfärgerna med sin dubbling, spärrade Olof på sextricksnivån! Den estnische Syd gick ner för en lång lutare innan han valde att dubbla. Olof var väldigt nöjd med att bara behöva böta 1100, när lagkamraterna tog in 2220 i 7 sang.

Slutställningen i lagtävlingen blev

- 1) Sverige 115
- 2) Tyskland 103
- 3) Estland/Frankrike 98
- 4) Estland 91
- 5) Lettland 83

Dagen därpå spelades Olympic Casino Cup – Invitational Pairs, en

partävling i Gröna hissen-form med IAF-beräkning (partävling med fyrmannaberäkning). Efter tre ronder hade vi tagit oss upp till bord 1, där vi mötte det finska landslagsparet Kauko Koistinen–Juuso Leikola, som ledde tävlingen. De hade en snabb och effektiv budgivning till 7♥ på följande bricka:

♠ 10 8 3 2	♠ K kn 7	♠ D 9 4	
♥ 3	♥ kn 10 4 2	♥ 9 7 6 5	
♦ 9 8 3	♦ D 10 6 4 2	♦ 7 5	
♣ K D 9 7 2	♣ E	♣ kn 8 5 4	
	V N		
	W O		
	S		
	♠ E 6 5		
	♥ E K D 8		
	♦ E K kn		
	♣ 10 6 3		
SYD	VÄST	NORD	ÖST
Juuso		Kauko	
2 NT	pass	pass	pass
3 ♥	pass	3 ♣	pass
4 ♦	pass	3 NT	pass
5 ♣	pass	4 NT	pass
6 ♦	pass	5 ♦	pass
pass	pass	7 ♥	pass

Juusos öppning visade 23-24 hp, Kauko frågade efter högfärg och över partners 3♥ bjöd han 3 sang, slamnit med hjärterstöd. När Juuso förnekade klöverkontroll, men visade ruterkontroll med 4♦ stärktes Kaukos hand ytterligare. Essfrågan visade



TALLINN-RESENÄRER. Fr v: Mats Sjöberg, Olof Bergström, Jan-Erik Thomasson och artikelförfattaren Håkan Sträaf.

att alla ess fanns, och när Juuso på trumfdamfrågan kunde visa upp både trumfdamen och kungen i ruter kunde Kauko bjuda ut storslammen.

När endast två par av 19 lyckades med denna prestation kunde vi rita in -251 IMP i protokollet – och rasade remarkabelt ner genom fältet. Det gäller verkligen att sitta på rätt ledd på de stora brickorna när det är IAF-beräkning!

Slutresultatet blev:

- 1) Karlis Rubins–Janis Bethers, Lettland
- 2) Kauko Koistinen–Juuso Leikola, Finland
- 3) Sven Sester–Olavi Oja, Estland

Inget av de 6½ svenska paren lyckades ta sig upp på prispallen. Bästa svenskar blev sjätteplacerade Nichlas Eliazohn–Tommy Jansson.

Fredagen och halva lördagen ägnades åt Open teams, en öppen lagtävling enligt Gröna hissen modell. Efter fredagens åtta matcher delades lagen in i en A-, B- och C-final, och där spelade man ytterligare tre matcher. Svenska veteranlandslaget tog sig till A-final och hamnade där på en sjätteplats. Bäste svensk blev Thomas Magnusson, som tillsammans med sina lettiska lagkamrater kom fyra. Själv

lyckades vi efter dåligt spel och en del motflyt inte ta oss längre än till C-finalen, som vi dock vann. A-finalen vanns av Vassili Levenko, Leo Luks, Olavi Oja och Sven Sester, Estland.

GODA ODDS – BRIST PÅ FLYT

Bristen på flyt visade sig redan i den andra matchen, när Janne och jag bjöd oss till 7♦ på följande kort.

♠ 8 4
♥ 10 9
♦ E K D 10
♣ E D 10 6 4



♠ E K 7 6
♥ E 6 2
♦ 9 8 6 3 2
♣ K

Med rutern 2-2 stjal man två spader på bordet, och sakar sina hjärterförlorare på bordets klövergubbar. Om rutern sitter 3-1 hänger det på hur klövern sitter. Om klöverknekt faller, eller om det går att stöldresa den femte klövern så ordnar det sig också. Denna gång satt rutern 3-1 och klöver 5-2 med knekten på femkortsfärgen. När mot-

ståndarna stannade i 3 sang vid andra bordet innebar denna sits 11 imp ut istället för 14 imp in. Suck!!

De som är bättre på sannolikhetsberäkningar än jag, kan ju räkna på huruvida denna storslam bör bjuda eller inte.

Jag får det till att det är åtminstone 80% chans att det sitter för storslam, men någon kommer säkert att slå mig på fingrarna, och berätta att jag har räknat fel...

Nästa bricka visar att det går att omsätta många imp även på en delmarkeringsbricka.

♠ E D 10 9
♥ K 8 3 2
♦ E kn 10 7
♣ 2

♠ K 5 3 2
♥ 10 5
♦ D 9 2
♣ kn 8 7 6



♠ kn 7 6 4
♥ kn 9 4
♦ 5 3
♣ E K 9 5

♠ 8
♥ E D 7 6
♦ K 8 6 4
♣ D 10 4 3

SYD	VÄST Mats	NORD	ÖST Olof
1 ♣	D	1 ♠	D
1 NT	D	pass	pass
pass			

Mats vann första stick med spadernio och andra med spadertio, men när han försökte med spaderdam i stick tre ingrep spelföraren med bordets kung. Spelföraren valde att saka två hjärter från handen, vilket inte visade sig vara så lyckat. När spelföraren spelade klöver från bordet hoppade nämligen Olof upp med kungen och vände på passligt med hjärter. Motspelarna hade därmed rest tre stick i hjärter utöver de tre i spader, två i klöver och ruteress. Taxametern stannade på 800 till Öst-Väst.

Vid det andra bordet gick budgivningen lite annorlunda:

Steg för steg

TEXT: ANDERS WIRGREN MALMÖ

Vill du testa dig själv? Täck då över den följande texten när du kommer till en fråga med fet stil. När du tror dig ha det rätta svaret, läser du vidare tills det kommer en ny fråga, då du täcker över texten och försöker besvara den nya frågan, o s v.

Skönt att det inte bara är ogrärensning, målning och reparation som står på programmet. När det är semester är det också viktigt att koppla av. Det gjorde du igår när du tillbringade den första semesterdagen i hängmattan med att läsa om Larry Cohens bästsäljare *Lagen om det totala Antalet Stick: Bjuda Över Eller Inte Bjuda Över*, boken som öppnade mångas ögon. Oavsett om du spelade en klubbträning, en lagmatch eller en helgtävling kunde du en tid efter det att boken kommit ut få höra både den ena och den andra uttala sig "sakkunnigt" på ett helt nytt sätt, kanske i stil med "Du ska inte bjuda på 3-läget när du vet att vi bara har åtta trumf". Sânt hör du inte så mycket numera, men om det beror på att folk tvivlar på Lagen eller på att resonemanget, är så självklart att det inte behöver nämnas, vet du inte.

Förra gången du läste boken, blev också du frälst, men ganska snart hann verkligheten ikapp. Det som verkade så enkelt och otvetydigt i skrift var ofta knepigt och osäkert i verkliga livet. Så numera har du inte Lagen

som rättesnöre, utan något som du bara tänker på, när du inte har något bättre att komma med.

I dag har du spacklat och slipat hela dagen. Du ska måla om övervåningen i morgon, men i kväll har Barbro gett dig tillstånd att åka in till stan och spela sommarbridge. Det tackar du för, speciellt som det är barometer och fina priser att tävla om. Du saknar partner, men din gode vän Axel, som dessutom är ordförande i klubben, har lovat att fixa en "duktig partner" till dig. När ni träffas, är han inte säker på att han lyckats med sitt uppdrag, för de spelare som han tänkte på kunde inte ställa upp, så "om du inte har något emot det, får du spela med mig", säger han.

Det har du inget emot. Axel är en duktig och trevlig spelare och i kväll har ni fått en flygande start. Förvisso har ni haft hjälp av motståndarna, men framför allt har ni bjudit lagom högt på alla delkontraksbrickor, så just nu ligger ni allra främst. Ni använder ett naturligt system, med stark sang (15-17 hp) och femkorts högfärg.

Du undrar, om ni kommer att



ligga kvar i topp efter den rond som komma skall, för just nu står två sommargäster från Stockholm för motståndet. De är inte lika bra som de tror, men de är farliga och kan slå vem som helst. Det viktiga för er just nu, är att hålla koncentrationen uppe och inte låta er distraheras.

På rondens första bricka har du, som Syd, fått dessa kort, när båda sidor är i zonen, och du är giv:

♠ E 10 9 8 3 ♥ D 2 ♦ E D 7 6 3 ♣ 5

Du öppnar med 1♠, men du inte får tyst på Väst. Han rotar i budlådan och plockar upp 2♥. Axel höjer till 2♠, men inte heller Öst är tyst. 3♥ kommer det därifrån.

VAD BJUDER DU DÅ?

3♠.

Det här var inte lätt, för din hand har saker som pekar både på anfall och försvar. Dam-hacka i hjärter är ingen större tillgång i ett spaderkontrakt, men kan kanske spela roll om hjärter är trumf; och dina övriga honnörer är ungefär lika bra i ett spader- som hjärterkontrakt. Det talar för pass. Men

din *fördelning* talar för att bjuda.

I och med att du har två femkorts-färger, har du en klart offensiv fördelning, och din spelstyrka är bättre än om vi förvandlar ruterdam till klöver-ess, t.ex:

♠ E 10 9 8 3 ♥ D 2 ♦ E 7 6 3 ♣ E 5

Trots att den här handen är poängstarkare än den du har, är den mindre lämpad för 3♠. Då är pass rätt bud. Visst kan det tänkas att 3♠ går hem, men partnern är kvar i budgivning. Låt då honom avgöra vad vi ska göra. Kanske har han ett självklart 3♠ eller ett lika självklart pass.

När du har 5-5-fördelning är det annorlunda. Då ska du inte lämna över avgörandet åt partnern. Det är ju *du* som har bra fördelning och därför är det du, som ska låta dig bli pressad upp en nivå. Det finns sällan garantier i bridge, och vill det sig illa slutar det med ett dåligt resultat – men i det långa loppet är det rätt att bjuda över, när fördelningen säger att det troligen är rätt.

♠ E 10 9 8 3 ♥ D 2 ♦ E D 7 6 3 ♣ 5

I och för sig är det också tänkbart att ni också gör utgång, om Axel har rätt kort. Men eftersom han inte kan veta att

♠ K D 2 ♥ 6 5 4 ♦ K 8 4 2 ♣ 9 6 4

ger er utmärkt spel för 4♠, medan

♠ K D 2 ♥ 6 5 4 ♦ 9 6 4 ♣ K 8 4 2

kanske inte räcker ens till nio stick, är det inte klokt att invitera och ge Axel ett problem som han förmodligen inte kan lösa.

Om Öst passat på 2♠, så att du kunnat visa din ruterfärg, hade en (tuff) invit kunnat tänkas. Axel förstår

då vilken lågfärgskung som är guld värd, och vilken som kan vara värdelös. Men här, där du inte kan visa din sidofärg utan att tvinga upp er på utgångsnivå, är det dumt att invitera. Hur ska Axel förstå vilken hand som han ska bjuda utgång med?

Därför nöjer du dig 3♠, som inte är något invitbud, utan bara ett sätt att kämpa om delkontraktet. Du känner Axel tillräckligt väl för att veta att han kommer att uppfatta 3♠ just så, så vad han än har kommer han att passa.

Öst-Väst har uppenbarligen bjudit färdigt, för inte heller de har något att tillägga efter dina 3♠.

Budgivningen har alltså gått så här:

SYD	VÄST	NORD	ÖST
1 ♠	2 ♥	2 ♠	3 ♥
3 ♠	pass	pass	pass

Eftersom det efter Östs 3♥-bud inte finns något sätt att invitera till 4♠, nu när 3♠ bara är strid om delkontraktet, är frågan vad du gör om du vill invitera. Svaret är att du *dubblar*. Det betyder att ni inte kan straffdubbla motståndarna, vilket är en brist, men i stället har ni möjlighet att hitta utgång, vilket får uppväga. Alternativet vore att ha 3♠ som invitbud, men då förlorar ni möjligheten att öppningshanden kämpar om kontraktet. Hur man än vänder sig...

Men nu gäller det 3♠ och Väst spelar ut hjärteress. Du undrar för en kort stund ifall ni bjudit för lågt, men det behöver du inte oroa dig för, när Axels kort kommer upp på bordet. Det mesta av sin styrka har han i din korta färg.

Så brukar det ju vara.

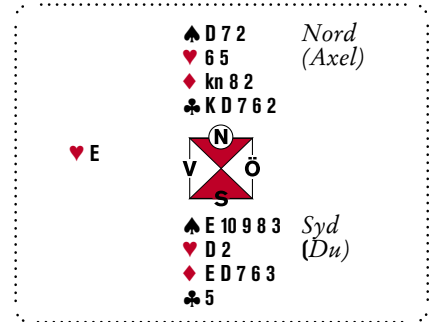

HAR NI BJUDIT BRA?

Det är inte lätt att svara på den frågan. Ni har tre säkra förlorare i form av hjärter ess-kung och klöver ess, och dessutom har såväl ruter som spader håll som skall täppas till. Det ser ut som om du behöver tur för att få ihop åtta stick.

Går kontraktet två straff, kan du glömma hoppet om en bra poäng på given, för -200 på en delkontraktbricka är alltid en skräll. Inte för inte kallas det "kiss of death" på engelska. Men -100 behöver inte alls vara dåligt. Tvärtom kan det vara ett utmärkt resultat ifall 3♥ hade gått hem.

HUR HADE 3 HJÄRTER GÅTT

Även den frågan är svår att svara på. Beroende på var nyckelkortet spader kung, ruter kung och klöver ess sitter, kan ni ha allt från tre till fem motspelsstick. Det verkar hugget som stucket ifall ni hade straffat 3♥ eller inte.

Samtidigt tror du, att de flesta hade bjudit 3♠, om samma läge uppstått på de andra borden. Har så skett oftare än inte, är det viktiga, att du tar minst lika många stick som de. Ditt primära mål är att få åtta stick, men om det råkar bli nio, så inte dig emot.

Till att börja med bekänner du på utspelet, då Öst markerar negativt med knekten. Väst tar också för kungen, då Öst lägger tian. ➤



VET DU HUR HJÄRTERN SITTE?

Nej, men du kan fråga Väst hur de markerar.

När du gör så, får du veta att de använder samma principer som ni själva gör. Det första kortet markerar styrkan. Det var högt, alltså är det en negativ markering. Det andra kortet markerar ursprunglig längd. Det var högt, det också, alltså hade Öst ursprungligen ett udda antal hjärter. Därmed vet du att hjärtern satt 6-3 från början.

Efter hjärtersticken funderar Väst ett bra tag och skiftar sedan till ruter.

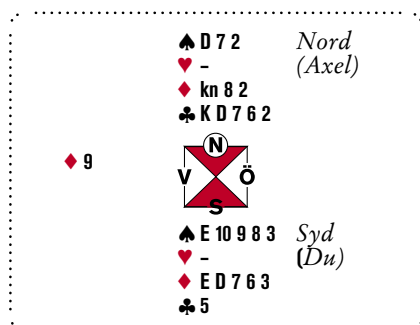

VAD TROR DU OM DET?

Det ser onekligen ut som om Öst har kung-tia i ruter och att Väst kanske gjort ett misstag. Men helt säkert att Väst spelat fel är det inte. Han kanske inte hade någon riskfri vända, eller så gissade han fel.

Hur som helst väljer du att tro, att nian är Västs högsta ruter och att Öst har de två högre ruter som saknas. Därför täcker du med knekten, för att med litet tur kunna lösa färgen utan förlorare.

Öst skruvar litet irriterat på sig när han spelar på kungen, så du miss-tänker att det sitter precis som du hoppas. Du tar förstås för esset och undrar om det är dags att ge sig på trumfen.

ÄR DET DAGS FÖR TRUMFEN NU?

Att inte spela trumf ökar risken för en stöld (efter Västs rutervända), men om du spelar trumf genast, kanske du måste gissa om Väst har kungen eller knekten. Därför är det bättre att spela klöver först, för att få reda på vem som har esset. Är det Väst, kommer du att spela på, att Öst har spaderkung, annars på att Väst har den. Dessutom är det inte säkert att Väst tar för klöver ess direkt om han har det. Han vet inte att du har singel och om han väntar med esset har du snikat åt dig ett extrastick. Det skadar inte att försöka.

Men Väst vill inte vara med om dina trix. Han tar för klöveress direkt, då Öst bekänner med fyran.

HUR TROR DU KLÖVERN SITTE?

Motspelarna använder omvända styrke- och längdmarkeringar, men även om Östs fyra ser låg ut, behöver den inte vara det. Han skulle kunna ha kn-4-3 och inte vilja markera tydligt med knekten. Det troliga är dock att fyran är det lägsta kortet från ett jämnt antal.

Väst fortsätter på den inslagna färgen och spelar ruterfem, som drar åtta, tia och ess. Då är dina ruter höga, så om du kan hålla trumfen på en förlorare (och inte åka på en stöld) är kontraktet hemma.

HUR MÅNGA TRUMF HAR VÄST?

Om dina antaganden hittills stämmer, har Väst sex hjärter och tre klöver. Till det har han visat två ruter (och hade knappast vänt med nian från 9-5-4). Så med elva kort i de tre andra färgerna, har han precis två spader.

VEM HAR SPADERKUNG?

Mycket tyder på att Öst har den. Väst

har hittills visat ess-kung i hjärter och klöver ess, medan Öst hade ruter kung. Om Väst har spader kung också, har Öst inte mycket till ett 3♥-bud (även med kungen i er färg har han i underkant för sitt bud).

Om du varit inne på bordet, hade du därför spelat spader dam, för att tvinga Öst att täcka, så att du sedan kan driva ut spader knekt. Så kan du inte spela nu, eftersom du är inne på egen hand och saknar snabba ingångar till Nord.

Därför måste du hoppas att Öst inte har kung-knekt-hacka i spader. Det gör du om du tar för spaderess och spelar en trumf till. När knekten kommer från Väst, pustar du ut, täcker med damen, och gör strax därefter anspråk på nio stick.

Hela given:

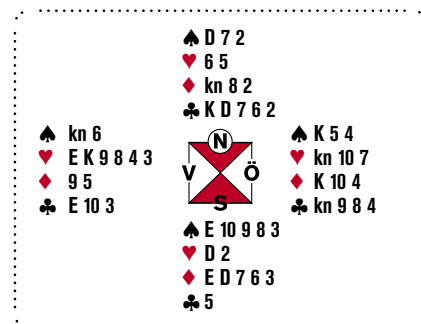

3♠ var ett spännande spel. Det ser ut som om det finns fem förlorare, men med den aktuella sitsen fanns ingen straff. Motspelarna måste nämligen hjälpa till. Trumfvända gör att du inte har någon förlorare i den färgen och skulle Väst efter hjärteress och -kung ta för klöveress och spela mera klöver, kan du stjäla vändan på handen med en mellanspader och fortsätta med spaderess, spadertio. När knekten kommer, täcker du och om Öst efter spaderkung spelar sin sista trumf får du en ingång till bordet på spadersju.

Du kan sedan saka tre ruter på klöver och avsluta med en lyckad rutermask.

Det värsta försvaret är ess-kung i hjärter, klöver ess och ruter fem i vända. När du sticker Östs tia med damen och fortsätter med spader ess, och en hög spader som täcks runt, måste du när du kommer in till bordet på spader sju gissa ifall Öst har kung singel kvar i ruter (då du skall spela en låg ruter från bordet) eller om Väst har nian singel kvar (då du ska spela knekten). Om du tar ut kung-dam i klöver bör du dock göra rätt: Östs markering i hjärter, samt det faktum att Väst hade två spader och tre klöver, ska få dig att spela på att hans fördelning är 2-6-2-3, inte 2-5-3-3.

När scorerna kommer upp, ser du att +140 var en bit över medel. Två par hade fått in +200 och ett hade +170. Sedan kom tre par med +140, och ni var ett av dem. De tre Öst-Väst-par som fick spela 3♥ gick visserligen en straff, men de fick över medel för -100.

Om Nord spelar ut trumf eller ruter, är 3♥ chanslöst, men om han spelar ut spader, och Väst kryper på bordet, går det faktiskt att spela hem. Om Syd tar för esset och skiftar till klöver, ska Väst ta för esset (inte så självklart), trumfa ut i två drag, spela spader till kungen, stjäla bordets sista spader och spela ruter med täckning av Nords kort. Syd blir då inpetad och måste ge Väst ett stick med sin vända.

I praktiken kommer Väst troligen att ducka klövervändan, men då kan Nord vinna sticket och ge Syd en stöld. Han slår ifrån sig passivt med spader eller hjärter och får så småningom två ruterstick. Men även då är +100 klart sämre än +140, så nog var det rätt att bjuda 3 spader över 3♥ den här gången. <

STEG FÖR STEG:

Att tänka på

♣ I partävling är delkontrakten extra viktiga, speciellt när båda sidor kämpar om budet. Och det viktigaste är inte att gå plus, det är att få ett bättre resultat än på de flesta andra bord. Det kan vara många poängs skillnad mellan -100 och -110, t.ex.

♣ I fyrmanna är det viktigaste att gå plus på delkontraktsgivarna. Det betyder att det inte är lika viktigt att få +140 i stället för +100 eller -100 i stället för -110.

♣ Om du står i valet och kvalet mellan att bjuda över på 3-läget och passa, bör du i partävling bjuda, om du tror att *minst ett* av kontrakten går hem. I fyrmanna bör du bjuda endast, om man tror att båda kontrakten går hem.

♣ När du har en fördelningshand, och utgång kan finnas, bör du bara invitera om partnern kan bedöma ifall hans kort är bra eller dåliga. Kan han inte det, är det bättre att själv fatta beslutet.

♣ När du bjuder över i en redan stödd färg på 3-läget, är det ett rent konkurrensbud, t.ex. 1♠ – (2♦) – 2♠ – (3♦); 3♠. Det betyder att du kämpar om delkontraktet, inte att du inviterar till utgång.

♣ Vill du invitera, när båda sidor bjuder, gör du det med bud i en ny färg. När invitbud under 3 trick i den gemensamma färgen saknas, inviterar du med hjälp av dubbelt.

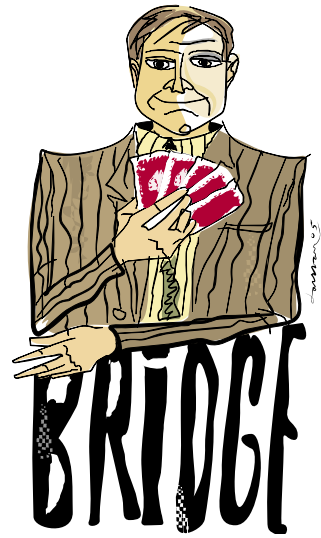

♣ När du har kort som är bra i både anfall och försvar, är det i en konkurrenssituation bättre att passa och låta partnern fatta avgörandet. När du har bra fördelning, är det bättre att själv bjuda över.

♣ När du kan ha en gissning i trumf, kan det ibland vara bra att först spela en annan färg, för att få reda på var ett viktigt kort sitter. Då vet du mer, hur du spelar trumfen på bästa sätt.

♣ Om du använder omvända markeringar och har lagt ett negativt kort på partnerns utspel, skall du nästa gång markera din ursprungliga längd i färgen. Knekt, följt av tia är då en negativ markering med udda antal. På samma sätt är det med positiva markeringar. Från E-K-8-7-2 lägger du tvåan (positivt) följt av åttan (udda antal).

SVENSK BRIDGES PERSONAL:

TILL DIN TJÄNST!

**RING KANSLIET
026-65 60 70**

Drömmen om formeln

TEXT: ANDERS WIRGREN MALMÖ ILLUSTRATION: ARNE LARSSON SUNDSVALL

Det hade varit bra om det funnits en formel, för när man ska bjuda över motståndarna eller inte. Finns det någon?

I det förra numret av Bridge skrev jag litet om olika faktorer som är viktiga, när frågan är, om man ska bjuda över motståndarna eller inte. Det hade förstås varit bra, om det funnits en enkel formel för att ta sådana beslut, för som vi alla vet, är det lätt hänt, att det blir fel, d v s att vi bjuder över, när vi borde ha spelat motspel, eller vice versa. Försök att hitta en enkel formel har också gjorts.

1969 skrev den franske bridgeteoretikern Jean-René Vernes en artikel i den amerikanska tidskriften *The Bridge World*, som han kallade "The Law of Total Tricks" (Lagen om det totala antalet stick). Han hade undersökt tusentals givar från lag-VM i öppen klass, för att se hur det hade gått om Nord-Syd fått spela med sin bästa färg som trumf på det ena bordet och Öst-Väst fått spela med sin bästa färg som trumf på det andra bordet.

Under förutsättning att spelföring och motspel bedrivs perfekt, fann Vernes att summan av det antal stick som de två sidorna kan vinna stämmer ganska väl överens med summan av de två sidornas trumfkort. Om Nord-Syds bästa trumf är spader, där de har nio kort, och Öst-Västs bästa trumf är ruter, där de har åtta kort, finns 17 totala trumf. Då finns det ofta också 17 totala stick, t.ex. så att Nord-Syd kan ta tio stick och Öst-Väst sju.



KAMP OM KONTRAKTET. Väljer du fel kan resultatet bli ödesdigert.

Om detta stämde, var det en revolutionerande upptäckt. Om jag t ex står i valet och kvalet mellan pass på motståndarnas 3♥ och att bjuda över med 3♠, kan det vara bra att veta hur många totala trumf det finns. Säg att jag räknar med 17 trumf. Om det också finns 17 stick, kan en sida vinna minst nio stick, vilket tyder på att 3♠ bör vara rätt. OK, här har zonerna viss betydelse: dubbelt för +200 kan vara bättre än +140 (och -140 är bättre än -200, om de dubblar oss), men om dubbelt inte är ett alternativ eller ingen sida är i zonen, är 3♠ rätt bud.

Om Vernes Lag stämmer, finns ett

mycket enkelt sätt att avgöra, hur högt man ska bjuda, vilket Vernes också berättade om i sin artikel: Det är att kontraktera sig för *lika många stick som man har trumf*. Säg att vi har tio spader och de nio hjärter. Då finns 19 totala trumf och (enligt Vernes) 19 totala stick. Om vi då bjuder 4♠ är vi "skyddade av Lagen". Om inte 4♠ går hem, hade 4♥ gjort det – så hur vi än vänder oss, är det rätt att bjuda lika många trick som vi har trumf. Men även här kan zonerna ha betydelse: om vi går två dubblade zonbet i 4♠, när de kunnat spela hem 4♥ med ett övertrick i ozon, så har vi ett dåligt

resultat i partävling. Men om en sida kan ta tio stick och den andra nio, kommer det vara rätt att bjuda 4♠, oavsett tävlingsform.

Det är lätt att glömma, att detta är ett rent teoretiskt resonemang. Om motståndarna kan spela hem 4♥, men aldrig skulle drömma om att bjuda så högt, är det förstås dumt av oss att bjuda 4♠ och gå en bet – trots att vi har Lagen på vår sida. Klart bättre då att stanna i 3♠ och gå hem...

En annan invändning är, att om motståndarnas färg är en lågfärg, så kan man behöva tänka sig för. Säg att det finns 18 trumf och 18 stick. Om vi har tio spader och följer Vernes' råd att bjuda 4♠, är det inte så smart, om deras trumf är en lågfärg och sticken fördelar sig 9-9, då vi gör det högsta kontraktet (3♠), eller 8-10, då vi offerar oss mot ett delkontrakt. Blir vi dubblade eller är i zonen, är det fel att bjuda 4♠.

LAGEN POPULARISERAS

Vernes lag uppmärksammades inte så mycket till en början, men många gillade den. När Larry Cohen skrev en populär bok om Lagen om det totala antalet stick: *To Bid or Not to Bid*, som kom ut 1992, var Lagen plötsligt på allas läppar. Alla buds-system och konventioner måste plötsligt ha Lagen i åtanke. Cohens tidigare partner Marty Bergen konstruerade t.ex. ett komplett system för högfärgshöjningar, där trumflängden var den allra viktigaste faktorn.

Men Cohen gjorde ett stort misstag i början av sin bok. När han formulerade Lagen, skrev han "Det totala antalet stick på vilken giv som helst är *detsamma* som det totala antalet trumf". Det var en rejäl överdrift. Stick och trumf stämmer inte alls överens så ofta som anhängarna tror.

I sin uppföljare *Following the Law* mildrade Cohen formuleringen och skrev *ungefär detsamma som*. Det är bättre, men även det är ett överbud (mer om det längre ner).

TILLÄMPNINGAR AV LAGEN

I unga år lärde jag mig att använda 3♥ i detta och liknande lägen som ett spärrande bud med fyrkortsstöd.

SYD	VÄST	NORD	ÖST
1 ♦	1 ♥	1 ♠	3 ♥

Om jag, som Öst, hade hjärterstöd och ville invitera till utgång, bjöd jag inte 3♥ utan gjorde i stället ett överbud i öppningsfärgen, 2♦. Därför kunde hopphöjningen användas som ett spärrbud i stället. Då slog man två flugor i en smäll: man kunde både invitera och försöka försvåra för motståndarna.

Vad jag inte visste då, var att 3♥-budet här, är en tillämpning av Vernes lag. Om Öst har fyra hjärter, vet han att hans sida förfogar över minst nio gemensamma trumf. Därför kontrakterar han sig för nio stick och är, förhoppningsvis, "skyddad av Lagen".

I dag är det populärt med femkorts högfärgsöppningar och en av anledningarna är, att många vill kunna spärrbjuda på precis samma sätt efter partners öppningsbud:

SYD	VÄST	NORD	ÖST
1 ♥	2 ♣	3 ♥	

I Modern Standard är 3♥ ett sätt att visa en invithand (10-12 med fyrstöd), men i många system med femkorts högfärgsöppningar är det ett rent spärrbud med fyrkorts hjärterstöd och en svag hand (0-6 hp). Marty Bergen

var nog den förste som började propagera för det användandet, och många har följt efter.

Visst kan ett sådant spärrbud vara effektivt.

♠ K D 6 3 ♥ 7 5 ♦ K 8 6 3 ♣ D 6 2

Om Öst har den här handen i läget ovan, har han tillräcklig styrka för att hoppas på utgång efter partners 2-lägesinkliv, men när Nord's hopp tar bort viktigt budutrymme, blir det inte lätt att hamna rätt. Det är sådana problem spärrbudarna hoppas ge sina motståndare.

STORA VARIATIONER

Lagen har fortfarande många förespråkare, men en del har ifrågasatt om den är så mycket att ha. Det gjorde jag själv i boken *I Fought The Law of Total Tricks*, som jag skrev 2004 tillsammans med Mike Lawrence.

Statistiskt sett har Vernes rätt. Om man tar en stor mängd givar och jämför totala stick med totala trumf är överensstämmelsen nästan perfekt, *men variationerna är stora*. I stort sett kan man säga, att en gång på tre är antalet trumf lika med antalet stick, en gång på tre finns fler stick än trumf, och en gång på tre finns färre stick än trumf. Om det finns 17 totala trumf, men bara 15 totala stick, är det klart att den som litar blint på Vernes kommer att göra fel. Att då bjuda 3♠ över motståndarnas 3♥ är inte särskilt smart – risken att båda kontrakten straffas är ju mycket stor. Om ett av kontrakten går hem, är det bättre att dubbla om 3♠ går hem, eller passa om 3♥ går hem (i stället för att själv riskera att bli dubblad).

Att okritiskt lita på Lagen betyder att man har fel beslutsunderlag en stor del av tiden. Därför måste man justera formeln genom att försöka uppskatta ➤



om det finns saker som pekar på att det finns fler alternativt färre stick än trumf. Då försvinner en stor del av tjusningen med den annars enkla formeln.

VARFÖR?

När jag för en del år sedan gjorde de undersökningar som ledde fram till boken med Mike Lawrence, undrade jag, varför det skulle vara som Vernes påstod. Varför skulle trumf och stick stämma överens?

Jag begrep det inte och hur jag än letade i litteraturen, fanns det ingen som ville upplysa mig.

Så småningom insåg jag att det inte fanns något svar att ge. Det finns ingenting i korten som säger att fler totala trumf ska ge fler totala stick. Går vi till ytterlighetsfallet 26 totala trumf, är det inte särskilt troligt att det finns 26 totala stick: för det krävs ju att båda sidor gör storslam! Kanske kan Vernes lag vara acceptabel (men långt ifrån felfri) om det finns 16, 17 eller 18 totala trumf, men för övrigt verkade den inte vara mycket att ha.

TOTALA STICK

En annan, irriterande sak, är det där snacket om *totala* stick. Säg att vi har en giv med 17 trumf och 17 stick. Om vi ändrar den till 18 trumf och 18 stick, vilken sida får det nya sticket: den som sida fick en trumf eller den andra sidan? Instinktivt vill man nog tänka ”en extra trumf = ett extra stick”, men så är det långt ifrån alltid fallet.

För att visa vad jag menar, ska jag ta given nedanför och ändra den genom att byta ett kort mellan Nord-Syd och Öst-Väst, så att antalet totala trumf ökar. Resultatet blir inte alltid det man tror.

EXEMPEL 1

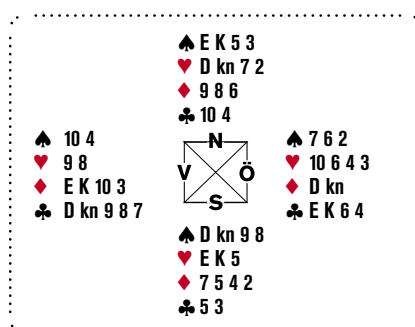

Åtta spader och nio klöver. Lagen stämmer perfekt, för Nord-Syd kan vinna åtta stick medan Öst-Väst vinner nio. Men vad händer om vi ger Nord-Syd en av Öst-Västs spader, så att också de får nio trumf?

Svaret är att det beror på vilka kort som byts bort.

EXEMPEL 2

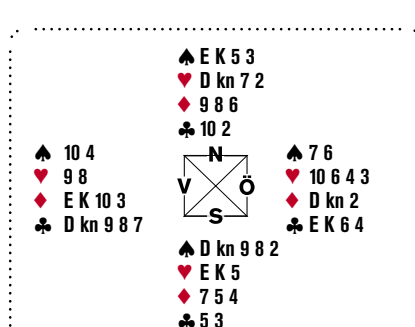

Om Syd får spadertvå och Öst ruter-två händer ingenting. Totala trumf går upp med ett, men totala stick är oförändrat. 18 trumf, men 17 stick.

EXEMPEL 3

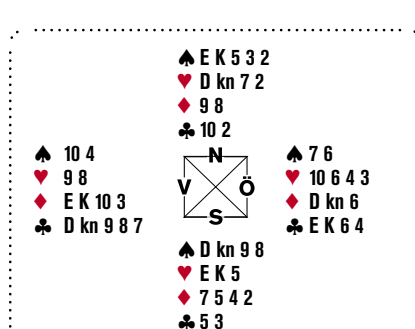

Om Nord får spadertvå och Öst rutersex tjänar Nord-Syd ett stick, så nu stämmer Lagen. Men varför?

Det kan inte vara för att vi gick från 17 till 18 totala trumf, för det gjorde vi i diagram 2 också, men då hände ingenting. Svaret är mycket enkelt: Nord-Syd tjänade ett stick på det senare bytet, därför att Nord blev av med en förlorare. Tidigare hade Nord-Syd tre ruterförlorare; nu har de bara två.

Om vi gör ett annat byte, är det Öst-Väst som tjänar på det.

EXEMPEL 4

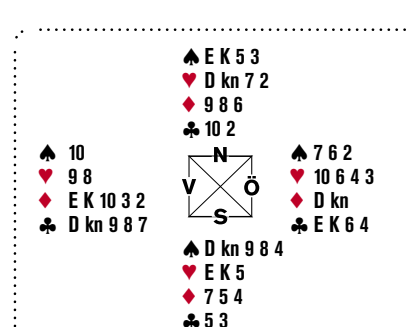

Syd fick spaderfyra, Väst rutertvå. Men nu är det Öst-Väst som tjänade på bytet, eftersom Väst blev av med en förlorare. Nord-Syds extra trumf var inget värt för dem, eftersom den inte reducerade deras förlorarantal.

Det är också möjligt att ett byte leder till att *båda sidor* tjänar stick.

EXEMPEL 5

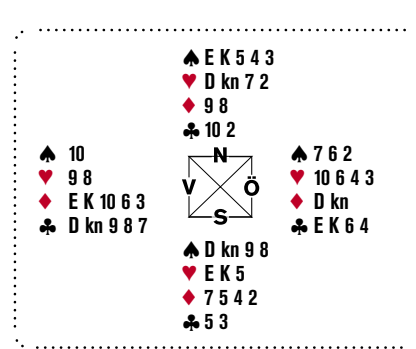

Nord fick spaderfyra, Väst rutersex.



Eftersom både Nord och Väst blev av med en förlorare på bytet, går totala stick upp med två. Nu är det 18 trumf, men 19 stick.

Jag ska avsluta detta lilla experiment med att göra ett sista byte, men denna gång byta två sidofärgskort.

EXEMPEL 6

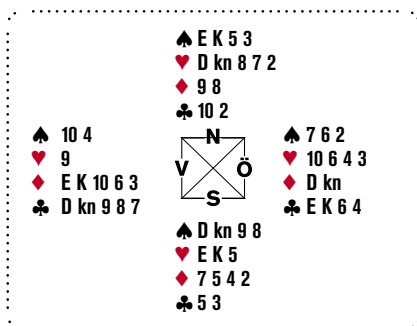

Nord har fått hjärteråtta, Väst har fått rutersex. Trots att det bytet inte omfattade några trumfkort alls, gjorde ändringen att båda sidor tjänade ett stick. Nu finns 17 trumf, men 19 stick.

SLUTSATS

Av detta experiment står det klart, att den som hävdar ”en extra trumf = ett extra stick” ofta kommer att ha fel. Det viktiga är inte om antalet trumf ökar, det är om ett sådant byte *reducerar förlorarna* för endera sidan eller inte. Då, och endast då, ger extra trumf extra stick. Sen får man inte glömma bort att totala stick också kan gå upp, trots att totala trumf ligger kvar (som i giv 6).

NY FORMEL

Allt detta fick mig att fundera, om det inte gick att göra en bättre formel – en som tar hänsyn till det viktiga (förlorare) i stället för en faktor som tar hänsyn till något som ibland är irrelevant (antalet trumf).

Den nya formeln presenterade jag

i boken *I Fought The Law of Total Tricks*. I korthet lyder den så här: *Om en sida har halva kortleken i verksamma honnörer, kommer de att förlora lika många stick som summan av deras två kortaste sidofärger.*

Om vi tittar på exemplen ovan, stämmer det perfekt varenda gång. Där har båda sidor precis 20 verksamma hp var, så det är bara att räkna deras kortfärgslängder för att komma fram till svaret.

Det finns en skillnad på mitt sätt att resonera, jämfört med Vernes’. Det är att min formel bara tittar på en sida. Om jag kan uppskatta min sidas kortfärgslängder och verksamma honnörer, kan jag också uppskatta hur många stick vi kommer att ta. Men hur är det med motståndarna?

Det är svårare, förstås, men om jag vet vår ungefärliga styrka, vet jag deras ungefärliga styrka och vet vad de behöver ha i kortfärgslängder för att lyckas. Säg att de bjuder 4♠ och jag kan uppskatta vår honnörstyrka till ungefär 23 hp. Då vet jag att de i bästa fall har ungefär en kung mindre än hälften, och därför tar de ett stick mindre än om de haft halva styrkan. För att bara förlora tre stick behöver de en kortfärgslängd på två. Tror jag inte att de har det, ska jag räkna med att kunna straffa dem.

Vill ni veta mer, rekommenderar jag en titt på den hemsida vi lagt upp för att fördjupa diskussionen som startades i boken. Adressen är:

www.newbridgelaw.com. <

Nya bord

I förra numret lanserade vi en ny grafik för givborden. Nu kan du utläsa både zoner och giv från dessa givbord. Givaren markeras med en cirkel och zoner markeras med vitt (ozon) eller rött (zon). Här följer några exempel.

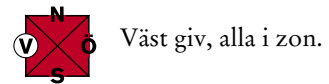
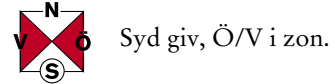
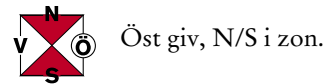
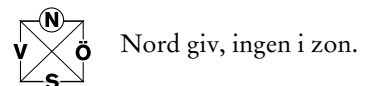

Bridgeresor
med **ReDubbel Trivsel**
till sol och värme.

Teneriffa

Puerto de la Cruz

10 jan – 24 jan 2010

Arlanda, Landvetter, Sturup och Örebro
Pris fr. 9.190 kr

Cypern

Ayia Napa

15/16 mars – 29 mars 2010

Arlanda, Landvetter och Sturup
Pris fr. 7.045 kr

För mer info v.v. kontakta

RD Trivselbridge

(Innehar F-skattebevis)



Lisbeth och Claes Engdahl
0455 – 155 22 el. 0708 – 97 11 28

VM-plats för skollaget

–men ännu en miss av det äldre

TEXT: MIKAEL GRÖNKVIST, ÖREBRO

Det svenska skollaget bjöd på en rejäl skräll vid junior-EM i Rumänien, när man med två debutanter och tre spelare födda 1995 nådde en femteplats och därmed en plats i VM nästa höst.

Under två veckor i juli spelades Junior-EM i skidorten Poiana Brasov, Rumänien. Då snötillgången var mycket dålig hade vi bridgespelare den lilla byn i stort sett för oss själva. Den trupp som Tobias Törnqvist och Roger Wiklund tagit ut bestod av 14 spelare och kompletterades av Tobias själv samt Henrik Noberius, kapten för tjejlaget och Tom Gärds som ansvarade för det yngre laget. Lagens uppställningar såg ut som följer:

U26

Simon Bech – Eric Arvidsson
Stockholm

Sandra Rimstedt – Emma Sjöberg
Harplinge/Stockholm

Cecilia Rimstedt – Mikael Grönkvist
Göteborg/Örebro

GIRLS U26

Ulrika Lindström – Ida Grönkvist
Göteborg/Örebro

Moa Petersen – Emma Paulson
Göteborg/Bromölla

U21

Mikael Rimstedt – Ola Rimstedt
Harplinge

Johan Karlsson – Daniel Gullberg
Hällefors/Stockholm

Ida Grönkvist *Örebro*

Familjen Rimstedt representerades med fyra namn i truppen. Det måste vara ett rekord, att så många spelare samtidigt deltar i en landslagstrupp.

I tjejklassen gjorde vi bra ifrån oss, men tyvärr förlorades bronset på sista brickan. En fjärdeplats blev resultatet. För det äldre laget blev EM ännu en missräkning, då man trots en mycket lovande start missade både medalj och VM-kvalifikation.

PREFERENSER OCH FAVORITSKAP

U26 och Girls anlände två dagar innan spelet började, så det fanns en hel dag att känna på atmosfären. Såväl par-, som individuella och lagmöten hölls också som förberedelse. Vid mötena kom det fram, vilka par man ville eller helst inte ville möta, så kallade preferenser och vilka lag vi trodde skulle vara med i slutstriden om medaljer och VM-platser. Frankrike, Holland, Israel, Polen, Italien och Norge var de lag som nämndes på U26-sidan, medan det i tjejklassen handlade om Polen, Holland, Frankrike och Danmark.

På kvällen gick vi på den sedvanliga invigningsceremonin, där alla deltagande nationer presenterades. Denna gång visades ett bildspel samtidigt som nationalsången ljud.

Efter diverse korta välkomsttal var



Emma Sjöberg och artikelförfattaren Mikael Grönkvist besöker Draculas slott.

så det 22:a Europeiska mästerskapet för juniorer invigt!

KNACKIG INLEDNING

På torsdagen väntade en förhållandevis lätt inledning med Finland, Irland och Turkiet för U26. Ifrån första matchen fick vi med oss 12 VP, efter att jag gjort mitt bästa, för att släppa hem alla finnarnas delkontrakt, samtidigt som Emma och Sandras motståndare råat in en dålig trissing på 23 hp, som var obetbar som det satt. Oavsett vilket, så var det absolut ingen bra start.

Matchen mot Irland var en slam-marnas match. Jones-Sommerville tryckte in slam på bricka 2:

♠ E 5 ♥ 9 7 6 ♦ E kn 6 5 ♣ E kn 7 2

till

♠ kn 9 8 7 6 ♥ E K D 3 2 ♦ K 7 4 ♣ -

Spadern satt 3-3 vilket gav en lätt resa till 980 och 11 imp.

På bricka fyra var det så dags igen. Simon skulle spela ut med:

♠ 10 6 4 2 ♥ kn 10 5 ♦ kn 7 2 ♣ 10 6 5

efter budgivningen:

SYD	VÄST	NORD	ÖST
	pass	pass	pass
2 NT	pass	3 ♥*	pass
3 ♠	pass	4 ♥	pass
5 ♣	pass	5 ♥	pass
6 ♦	pass	pass	pass

2 sang lovade 20-21 hp och 3♥ var överföring till spader.

Vad hade du spelat ut?

Simon valde att dra i klöver, vilket ledde till 1370 i baken när hela given såg ut så här:

♠ 10 6 4 2	♥ K D kn 8 7	♠ 5 3
♥ kn 10 5	♦ D 7 3 2	♥ E 9 8 4
♦ kn 7 2	♣ 8 4 3	♦ D 6
♣ 10 6 5	♣ 9	♣ K kn 4 3 2
	♠ E 9	
	♥ K 6	
	♦ E K 10 9 5	
	♣ E D 8 7	

Spelföraren vann utspelet, tog ut ess och kung i trumf och spelade sedan spader för att saka sina båda hjärter. 12 stick och en vinst på 12 imp.

På bricka sex missade Cilla och jag en anpassningsslam, men det gjorde som tur var irländarna också. På bricka 13 var det dags igen... Irländarna bjöd sig till 6♠ och valde en klart undermålig spelplan, som den här gången ledde till 13 stick när spaderdam satt tredje rätt. Eric och

Simon hamnade i 6 sang och gick bet -17 imp ut.

Vi avslutade åtminstone den här svingiga matchen med att vinna de sista sex brickorna med 48-5, bland annat efter det att Simon fått hem en stendöd slam. Han kallades då för *Lucky Simon* i bulletinen. Vi vann matchen med 19-11.

Dagen avslutades med 19 mot Turkiet och sammanlagt 50 på dagen. Kort sagt: en dålig start.

Tjejerna inledde med att "blitza" Danmark med 25-4, följde upp med 14 mot italiensorna för att få stryk med 22-8 i kvällsmatchen mot Polen. Det var en OK första dag för dem - och det verkade inte som att man hade några direkta premiärnerver.

40 MOT HÅRDA KONKURRENTER

Morgonen därefter inleddes med översikt följt av Norge i raman. Tobias satte efter önskemål in Cilla och mig i öppna rummet mot Espen Lindqvist och Erik Berg.

Min ramadebut började lite nervöst och efter fem brickor låg vi under med 21 imp. Vi lyckades dock vända matchen, mycket tack vare Eric och Simons aggressiva budgivning, som höll normmännen borta från två slammar. Vi vann med 20-10.

I nästa match mötte vi Polen, där Cilla och jag vilade. 58 imp i vår kolumn mot polackernas 35 ledde till 20 sköna poäng till. Emma-Sandra bjöd bland annat en slam som missades vid andra bordet och de tog även in 1100, efter det att polackerna varit lite oförsiktiga i budgivningen.

Tjejerna tog 15 och 13 i dagens första två matcher men visade sedan, att de var bättre än juniorlaget, genom att tufsa till de norska flickorna med 22-8. Sverige-Norge så här långt i EM: 2-0 till Sverige!



"Lucky Simon".

SVÅRT MED RIKTIGA FULLTRÄFFAR

U26 fortsatte att ta mindre segrar genom 18 mot England och 19 mot Lettland. På måndagen tryckte vi dock till världsländet Rumänien, som för tillfället var uppe på en femteplats, med 24-6. Sen var det dags för Ryssland, återigen i raman, och Cilla och jag fick förnyat förtroende i öppna rummet:

♠ D 8 6 4	♥ K D 4 2	♠ K 9 7
♥ 10 9 8	♦ 10	♥ kn 7 6 5
♦ E 6 5	♣ 9 8 7 6	♦ kn 9 3 2
♣ E 5 3	♠ 9	♣ kn 10
	♠ kn 5	
	♥ E 3	
	♦ K D 8 7 4	
	♣ K D 4 2	

SYD	VÄST	NORD	ÖST
M. Grönkvist	pass	C. Rimstedt	pass
1 ♦*	pass	1 ♥	pass
1 NT*	pass	3 ♣	pass
3 ♠*	pass	3 NT	pass
pass	pass		



1♦ var naturligt men förnekade en balanserad hand, vilket innebar att 1NT visade klöver. 3♠ frågade efter håll och det meddelade Cilla att hon hade. Jag fick spaderfyra ut och släppte den mot handen. Öst gick upp

med kungen och jag borde nog ha avblockerat knekten, men Öst fortsatte med spader till knekt, dam och ess. Jag spelade nu klöver till kung, som jag fick för, och fortsatte med liten hjärter till bordet. Mer klöver visade hur det satt i den färgen och Väst tog för att fortsätta med hjärter. Jag vann den på handen och godspelade ett ruterstick och Väst vände med spader till bordet. Efter att ha tagit ut mina höga klöver och hjärterdam kunde jag välja vilken motståndare som skulle få ge mig för ruterdam.

Tyvärr släppte jag in motståndarna alldeles för lätt några brickor senare, efter det att Cilla öppnat med 2♦ Multi. Det kostade 11 imp. Vi fick dock oavgjort med mersmak, 17–13.

INTRESSANT MOTSPELSLÄGE

Ett riktigt intressant motspelsläge dök upp i kvällsmatchen mot Ungern (18–12 i svensk favör):

<p>♠ 8 6 4 3 2 ♥ K D 6 ♦ kn 3 ♣ 10 6 5</p>		<p>♠ kn 10 9 5 ♥ 10 9 2 ♦ E 9 6 ♣ K kn 9</p>
<p>♠ E ♥ 7 5 3 ♦ K D 7 5 4 2 ♣ E 7 2</p>		<p>♠ K D 7 ♥ E kn 8 4 ♦ 10 8 ♣ D 8 4 3</p>

SYD Minarik	VÄST C. Rimstedt	NORD Rettegy	ÖST M. Grönkvist
1 ♥	pass	1 ♦	pass
2 NT	pass	2 ♦	pass
3 NT	pass	3 ♥	pass
		pass	pass

SYD Sjöberg	VÄST Bozzai	NORD S. Rimstedt	ÖST Hoffman
1 ♥	pass	1 ♦	pass
	pass	2 ♦*	pass
3 NT	pass	pass	pass

Det blev spader ut vid båda borden och Öst spelade knekten för att visa

tian. Emma spelade liten ruter mot handen, som gick till tia och knekt. För att beta kontraktet nu, måste Väst förutsätta att Öst har antingen hjärterknekt eller 10-9 samtidigt, som han har klöverkung (annars har spel föraren nio snabbstick) och överge spadern för att attackera hjärtern med kungen. Spelföraren måste släppa den (annars har man ingen ingång till sina spaderstick) och då vänder man i klöver. Partnern kommer in på antingen klöverkung eller ruteress och godspelar hjärterdamen, med det andra kortet som ingång. När Väst fortsatte med mer spader fick Emma en lätt resa. Vid vårt bord spelade spelföraren ruterkung från bordet i stick ett och gick bet när jag automatiskt duckade esset.

SPÄNNANDE AVSLUTNING I TJEJKLASSEN



Måndag betydde halvtid och ledig dag för U26, som gick in i depå som trea. Tjejerna spelade dock sin sista omgång och låg innan matchens start på femte plats, 13 VP efter bronset. Då man krossade Rumänien med 25–4, samtidigt som danskorna på fjärde såg ut att förlora mot Estland, hade man helt plötsligt chans att gå om Nederländerna och ta medalj! På sista brickan hade holländskornas motståndare, Turkiet, chansen att bjuda trissing och ta in 10 imp. Det hade räckt för att de svenska

tjejerna skulle glida förbi i tabellen. Nu släppte man istället Nord-Syd i 2♦ och förlorade 6 imp. Det räckte för att holländskorna skulle kunna hålla undan. Polen tog guld och Frankrike silver.

På kvällen spelades också första omgången i U21. Det unga svenska laget inledde med en betryggande seger mot Tjeckien, 18–12.

DEN SVARTA TISDAGEN

U26 återupptog spelet på tisdagen men det verkade som att den lediga dagen satt käppar i hjulen. Första brickan mot Italien såg ut så här:

<p>♠ 9 5 ♥ 6 4 ♦ K 10 7 5 2 ♣ D 10 5 3</p>		<p>♠ K 6 4 3 2 ♥ E 10 8 5 2 ♦ D ♣ 7 6</p>
<p>♠ kn 10 8 7 ♥ K D kn 9 7 3 ♦ 4 ♣ K 8</p>		<p>♠ E D ♥ - ♦ E kn 9 8 6 3 ♣ E kn 9 4 2</p>

SYD Bech	VÄST Manno	NORD Arvidsson	ÖST Di Franco
5 ♥	6 ♦	2 ♥*	4 NT*
pass	pass	D	pass

SYD Fellus	VÄST S. Rimstedt	NORD Delle Cave	ÖST Sjöberg
1 ♥	pass	pass	1 ♦*
4 ♥	pass	4 ♦*	pass
		pass	pass



Sandra Rimstedt i möte med Englands U26-lag.

Eric Arvidsson kunde öppna med 2♥, för att visa båda högfärgerna och under öppning. Di Franco klev in med 4 sang (båda lågfärgerna). Nu gick det inte att hindra Manno från att bjuda slam med en ohygglig dubbelanpassning. När Eric dubblade, för att partnern inte skulle bjuda över, så betalade Sverige ut 1090.

Vid det andra bordet fick Emma öppna med en slaskruter. När Nord sen splintrade valde hon att säga pass för att sen passa på Syds nedgång. En bet och 50 in, men 14 imp till Italien. Det var inte den start vi ville ha.

8 VP mot Italien följdes upp av 11–18 (avdrag för sen ankomst för motståndarna) mot Österrike, efter det att jag spelat bort två tresangare i zonen. Sista matchen för dagen gällde Israel i raman. När jag släppte hem 4♠ samtidigt som Sandra gick tre dubblade bet i samma kontrakt, fick vi 4 poäng med oss därifrån. Plötsligt såg inte läget så ljjust ut: en nionde plats och långt upp till VM-plats och medaljer.

SNABB REVANSCH

För att inte halka efter var det viktigt att vi vann matchen mot Nederländerna på onsdag morgon. Trots en revoke av mig, som kostade 14 imp, lyckades vi vinna matchen med 25–4 efter att Eric och Simon haft en riktigt bra match. 16 mot hårda konkurren-

ten Tyskland var också godkänt, men kvällsmatchen mot Bulgarien förlorade vi med 10–20.

Torsdagens två matcher gav 14 mot Danmark och 19 mot ett av jumbolagen, Belgien. Det var alldeles för liten poängskörd – och nu såg det riktigt tufft ut att ta en fjärdeplats, som skulle ge garanterad biljett till VM i Philadelphia. Men när vi lyckades slå ledande Frankrike med 18–12 fick vi återigen upp hoppet. 11 mot Kroatien och 15 mot Tjeckien innebar att vi inför sista matchen inte hade chans på fjärdeplatsen, men dock på femte och sjätte, något som skulle ge oss goda möjligheter att få åka till VM.

EN SAKNAD IMP

Sista matchen mot Grekland blev en svingrik match som vi vann med 52–40 (17–13). En imp till hade lett till seger med 18–12 och då Ungern massakerade Tyskland med 24–6, så hade det räckt till en sjätteplats på inbördes möte.

När man i bulletinen på kvällen gick ut med de ”glada” nyheterna att sex lag kvalificerat sig till VM, blev det självklart ett bittert svenskt lag som fick åka hem på söndagen. Nu fick vi som tur var något annat att glädja oss åt, U21-laget hade från den 6-7:e plats som man innehaft större delen av turneringen spurtat till sig en femteplats



Daniel Gullberg, en av de nya stjärnskotten som bidrog till att säkra VM-biljetterna.

och därmed säkrat avancemang!

Det är en stor framgång för svensk juniorbridge och framförallt en mycket stor prestation av det unga och orutinerade laget.

Sammantaget var det en klart godkänd insats av i tjej- och U21-klassen, medan vi i U26 inte alls är nöjda med turneringen. Spelet räckte helt enkelt inte till, trots att vi både på förhand och under turneringens gång kände att vår kapacitet borde räckt till medalj eller åtminstone VM-avancemang.

SM för sjukhusanställda

I slutet av april spelades SM-par för sjukhusanställda i ÖBBA:s lokal i Karlskrona. 20 par från hela landet deltog i tävlingen, som spelades över två dagar. Segrade gjorde hemmaparet Matti Johansson och Paul Gullstrand, ÖBBA Karlskrona, med Mats Wång–Jerry Eklöf, Överums BK, på andra plats och Håkan Forsberg–Boo Palmér, Vadstena BK, på bronsplats.

Första helgen i september spelas även SM-lag för sjukhusanställda. Spelplatsen är densamma, d v s Karlskrona.



Matti & Paul.

1, 2, 3...



Lite svårare...

TEXT: PO SUNDELIN STOCKHOLM

PO Sundelin levererar svårare spelproblem som det kan ta en stund att lösa.

Lösningar hittar du på sidorna 43-44. Kika inte i förväg!

Ett glädjande undantag i en annars tystlåten läsekrets är Pontus Svinhufvud, som hade hittat problem 1 i en gammal tidning. Visserligen kunde han inte hålla tugg för tunga utan gav den också till festivalbulletinen i Örebro, men Tommy Gullberg sparade hänsynsfullt på lösningen.

Med risk att bli tjugitig – synpunkter och förslag kan skickas till bridgeproblem@yahoo.se.

PROBLEM 1

Så här ungefär såg Pontus giv ut:

♠ E K 9 8 6		♠ D kn 7
♥ E 5		♥ kn 10 3
♦ D 2		♦ E 5 4 3
♣ E D 3 2		♣ K kn 7

Du spelar 6♠ med rutertio i utspel. Syd har haft möjlighet att utspelsdubbla ett kontrollbud i ruter men gjorde det inte, varför du bestämmer dig för att Nord har ruterkung och att sitsen är något i den här stilen.

♠ E K 9 8 6	♠ 4 3	♠ D kn 7
♥ E 2	♥ D 7 6 5	♥ kn 10 3
♦ D 2	♦ K 10 8 7	♦ E 5 4 3
♣ E D 3 2	♣ 10 9 8	♣ K kn 7
	♠ 10 5 2	
	♥ K 9 8 4	
	♦ kn 9 6	
	♣ 6 5 4	

Kan slammen spelas hem om Nord har ruterkungen?

PROBLEM 2

Vi sparar in på lite utrymme med ett sjukortsproblem (Eller bör det kallas tjuogoåttakortsproblem?). Spader är trumf. Du sitter Väst, är inne och ska försöka ta sex stick. Går det?

♠ E kn	♠ -	♠ D 2
♥ E 2	♥ -	♥ -
♦ K D 10	♦ E kn 9 3	♦ 2
♣ -	♣ K kn 10	♣ E D 8 2
	♠ K 10	
	♥ K D	
	♦ -	
	♣ 7 6 5	

PROBLEM 3

Om Nord spelar ut ruterdam så kan motspelarna straffa 4♥, men inte om han spelar ut rutertvå.

♠ E 3 2	♠ K 5 4
♥ E K 10 9 2	♥ D kn 5 4 3
♦ E 3	♦ K 5 4
♣ E 3 2	♣ 6 5 4

Vilken fördelning har Nord? Varning! Här krävs ett klart huvud.

PROBLEM 4

5♦. Nord spelar ut hjärterdam.

♠ E D		♠ 8 6 5 3 2
♥ -		♥ E 5 4 3 2
♦ E K kn 9 8 7 3 2		♦ 10
♣ D 7 3		♣ E 6

Antag att Västs renons är den enda.

PROBLEM 5

Vi har tidigare haft några övningar i att spela 3 sang med minimal styrka. Hur högt kontrakt kan du klara med 0 hp? Med trumf, inte sang alltså...

PROBLEM 6

4♠ av Väst.

Nord öppnade med 1♥. Öst dubbade, Syd hoppade till 3♥. Efter två pass dubbade Öst igen och Västs 4♠ följdes av tre pass.

Nord spelade ut klöverkung...

♠ D kn 10 9 8 4		♠ E K 7
♥ 2		♥ E D
♦ 4 3 2		♦ E D 7 6 5
♣ 9 3 2		♣ 7 6 5

...och fortsatte med klöverdam. Syd tog över med esset för att inkassera knekten varefter han fortsatte med trumftvåan. Nord bekände på första trumfen men inte på andra. Några idéer?



LK har ordet

- Tillåten och otillåten information

TEXT: CHRISTER GRÄHS HALMSTAD (LK:S ORDFÖRANDE)

I bridge är det så att all tillåten information mellan dig själv och partnern ska förmedlas via de avgivna buden eller spelade korten. Allt annat från partnern som tankepauser, tempoförändringar, frågor, gester, förklaring, alerteringar m m är så kallad otillåten information (OI).

Om man från sin partner får otillåten information (OI), som kan antyda ett bud eller spelsätt, får partnern bland logiska alternativ inte välja ett, som bevisligen kan vara föreslaget av den otillåtna upplysningen.

Annan tillåten information är motståndarnas förklaringar, tankepauser, alerteringar m.m.

Innebär detta att man inte får tänka i bridge?

Nej, självklart inte. Bridge är en sport som bygger på att man tänker. Du har alltid rätt att tänka för att kunna lösa de problem, som kan uppstå. Däremot så får din partner inte utnyttja att du har tänkt. Det innebär att om du har ett problem så får du tänka hur länge du vill (under förutsättning att ni håller era rondtider). Däremot får din partner efter det att du har tänkt, inte längre bjuda något som kan vara påverkat av din tankepaus.

Blir man avstängd när partnern har tänkt?

Nej, du får alltid bjuda självklara bud. I lagtexten talar man om logiska alternativ. Saknas det logiska alternativ får du alltid bjuda ditt bud. Om en mycket klar majoritet av spelare med samma spelstandard skulle bjuda samma bud som du och samtidigt de

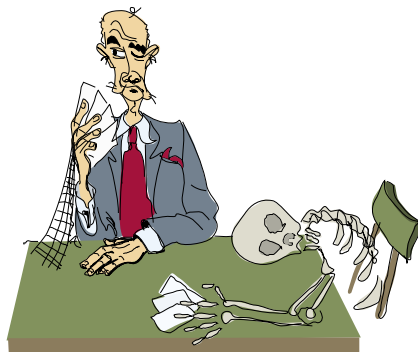

Visst är det tillåtet att tänka i bridge...

flesta av dem inte heller överväga något annat bud. I det fallet så finns det inget logiskt alternativ.

ATT BJUDA EFTER DET ATT PARTNERN HAR TÄNKT

Är det fusk att bjuda efter man har fått någon form av otillåten information (OI)?

Nej, du får alltid bjuda självklara bud. Även om tävlingsledaren anser att ditt bud kunde ha varit påverkat av OI så innebär det inte att man har fuskat. Tävlingsledaren kommer då att korrigera scoren till vad som troligen hade hänt utan OI. Här är det viktigt att veta att tävlingsledaren aldrig kan veta vad som hade hänt utan OI. Det kan vara så att man hade uppnått samma kontrakt även utan OI, men

tävlingsledarens ansvar är korrigera scoren om någon kan ha varit påverkad av OI och detta kan ha lett till, att man har hittat ett bättre kontrakt. Fusk (eller okunskap) är det däremot om du medvetet utnyttjar OI för att bjuda ett bud, du inte hade bjudit annars. Om tävlingsledarens uppfattning är att du har medvetet utnyttjat OI, så kommer denne bestraffa dig för detta (med % avdrag på tävlingens topp) och dessutom korrigera scoren.

Får man tänka så att partnern ska förstå att man har bra kort?

Nej, du får bara ge partnern budskap med de bud du avger. Allt annat är felaktigt och sker det medvetet, så är det fusk. Du ska exempelvis vara särskild försiktig med att ställa frågor om enskilda bud, utan normalt bör du fråga om hela budgivningen. Detta är för att man ska vara försiktig så att man inte i onödan skapar otillåten information (OI) som partnern kan dra nytta av.

Får man tänka så att motståndarna ska bli lurade eller så att de får det svårare?

Nej, det är tillåtet i många kortspel som exempelvis poker men i bridge är det inte tillåtet. Du är ansvarig för att du inte skapar tankepauser, när





du saknar bridgemässiga skäl. Ett exempel när man saknar bridgemässiga skäl är om man skulle tänka när man har singelton.

Min partners förklaring gör att jag förstår att han har missförstått mitt bud. Vad ska jag göra nu?

Du måste nu bjuda som du inte har hört din partners förklaring (eller oväntade alert/uteblivna alert). Detta även om det kommer bli ett katastrofresultat. Ett exempel är om du öppnar med 4♣ och har:

♠ 7 ♥ 9 8 3 ♦ kn ♣ EK 9 8 7 6 5 4

Din partner förklarar efter motståndarnas fråga, att du har visat lång hjärterfärg. Din partner bjuder 4♥ som motståndarna dubblar. Du får nu inte bjuda 5♣. Hade du inte fått otillåten information (OI) så hade du haft ett självklart pass. Du har beskrivit din hand med ditt öppningsbud och trots det vill din partner spela 4♥. Du har dessutom mycket bättre hjärter än vad man kan förvänta sig av en hand som spärröppnar med 4♣. Det enda som gör att du inte vill säga pass är att du har OI. Här får man bita i det sura äpplet – och säga pass.

Jag hoppas att denna artikel har givit dig lite bättre kunskap, om hur det här med tankepauser och annan otillåten information (OI) fungerar. <

**FÖRBUNDET SVENSK BRIDGE
LAGKOMMISSIONEN**

Christer Gråhs
Hemmansvägen 17
302 52 HALMSTAD
christer.grahs@hylte.se

Tommys lagom svåra

TEXT: TOMMY GULLBERG STOCKHOLM

Under denna vinjett erbjuder Tommy Gullberg i varje nummer läsaren på testspel i lagtävling. Svara på de tre frågorna i fet stil innan du slår upp sidan 58.

PROBLEM 1

♣ 10

♠ D 10 8 7
♥ K 10 8
♦ D kn
♣ K kn 9 6

♠ kn 9 6 4 3
♥ E D
♦ 10
♣ E D 8 7 3

SYD	VÄST	NORD	ÖST
1 ♠	pass	2 NT*	pass
3 ♠*	pass	4 ♠	pass
pass	pass		

Utspel: Klövertio.

Nord kräver till utgång med Stenbergs 2 sang, varefter Syd redovisar minimum.

Spelplan?

PROBLEM 2

♠ kn

♠ E 5
♥ E D kn 10 9
♦ D 10 9 8
♣ E 5

♠ K 7 6
♥ K 6
♦ E kn 6
♣ D kn 7 6 2

SYD	VÄST	NORD	ÖST
2 ♣*	pass	1 NT	pass
3 ♥	pass	2 ♦	pass
6 NT	pass	3 NT	pass
		pass	pass

Utspel: Spaderknekt.

Efter sangöppning modell 14-16 följer högfärgsfråga. Nord berättar sedan om femkorts hjärter. När han inte får stöd chansar han på lillslam i sang.

Spelplan?

PROBLEM 3

♣ 9

♠ D 10 9
♥ K 6 5 4
♦ 10 8
♣ E kn 10 2

♠ 8 6 5
♥ kn 2
♦ E 6 5
♣ K D 8 7 6

SYD	VÄST	NORD	ÖST
1 NT	pass	2 ♣*	D
2 ♦	pass	3 NT	pass
pass	pass		

Utspel: Klövernio.

Hur tänker du dig motspelet, när spelföraren begär klövertio från bordet?

BRIDGERESOR
TRETTONHELGSBRIDGE
I TYSKLAND 3-6/1 2010
Pris inkl. helpension 3.450:–
Buss Grums-Göteborg-Malmö
GRUPPRESOR AB
0555-130 15, gruppresor.se

Lite svårare... Lösningar

LÖSNING PROBLEM 1

Kan du få hem 6♠?

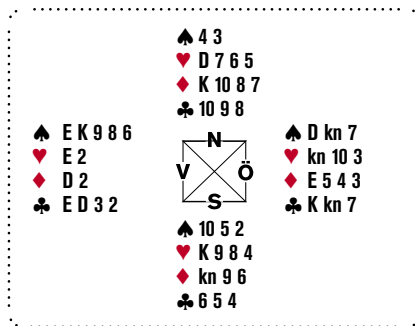

Javisst. Trumfa och spela klöver en stund till femkorts slutläge, nåja, sexkorts.

Nord ska saka något.

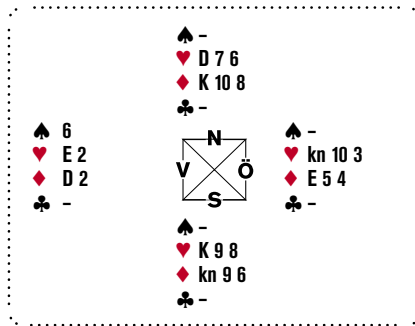

Om han lägger ruter kan bordet saka en hjärter. Syd måste behålla tre ruter annars ger du bara bort ett ruterstick. Alltså gör han sig av med en hjärter. På sista trumfen måste Nord kasta hjärter, bordet likaså och Syd har fortfarande inte råd att lägga ruter utan måste singla sin hjärterdam. Hjärteress och hacka petar in Nord som får ge ruterfavör.

Åter till sexkorts läget. Låt Nord saka hjärter i stället. Bordet får lägga en ruter. Ess och hacka i hjärter petar in Nord som måste spela från ruter-kung. Om Syd tar över hjärterdam så reser han ju bordets knekt.

LÖSNING PROBLEM 2

Kan Väst ta sex stick med spader som trumf?

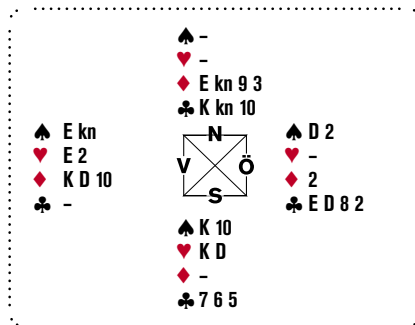

Ja, men inte utan viss fingerfärdighet. Om du inleder med ruter så får Syd en ruterstöld. Om du stjälar hjärterhackan högt och maskar i trumf kan Nord saka bort sina klöver och få två ruterstick. Tar du ut klöveress så behåller Nord klöverkung och får för den när han kommer in på ruteress.

Men stjäla hjärteress med damen (varför då då? Tålmod, svaret kommer strax).

Slå spadermasken och trumfa ut. Saka bordets klövertvå.

Slå ifrån dig med hjärtertvå till Syds kung. Under tiden kan Nord utan bekymmer göra sig av med en ruter och en ruter och en ruter, men på hjärtertvåan måste han ge upp. Om

han sakar ruteress behåller bordet rutertvåan. Om han lägger en klöver behåller bordet de tre klöverna och får för alla tre.

LÖSNING PROBLEM 3

4♥ kan straffas med ruterdam i utspel från Nord, men inte om han spelar ut tvåan.

Hur sitter motspelarnas färger?

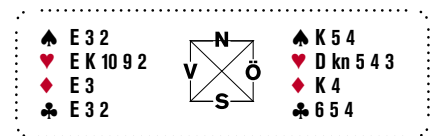

Nord måste ha nio ruter så att Syd kan stjäla utspelet, annars har spelföraren tio stick. Med tvåan ut kan Väst avblockera båda ruterhonnörerna i stick ett för att senare peta in Nord i ruter efter att ha eliminerat hans frånslag i övriga färger och invänta två dubbelrenonsvändor. På den första sakar man ett kort i varje svart färg. Nästa stjälar man på ena handen och sakar ytterligare en förlorare på andra handen.

Denna inpetning kan Nord undvika om han har kvar sin rutertvåa.

Hur måste då Nord övriga fyra kort sitta för att detta ska kunna ske?

Han kan inte ha tre kort i någon svartfärg eftersom han då har frånslag så det räcker.

Inte heller vara renons i någon – han kan i så fall få en stöld i den och slå ifrån sig med ruter.

Om han har 2-2 i svartfärgerna så har han frånslag om han kommer in i ruter. Har han 1-1 och två trumf vid sidan så går kontraktet hem även med ruterdam ut och det skulle det ju inte göra; spelföraren behåller sina höga ruter, tar ut en trumf, rutersticket och de svarta essen innan Nord får ett trumfstick och tvingas till samma försmädliga dubbelrenonser som nyss. Alltså har Nord 2-1-9-1.

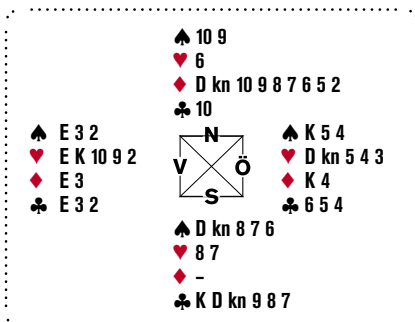

Given hämtad från The Bridge Journal (en publikation som verkar ha försvunnit).

LÖSNING PROBLEM 4

5♦. Nord spelade ut hjärterdam. Givetvis sitter alla kort fel. Kan du hantera det?

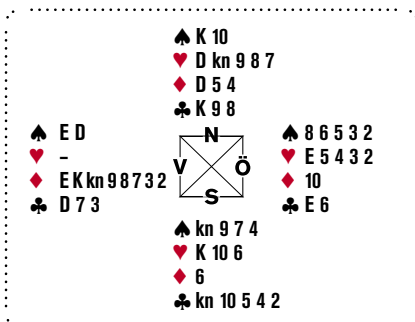

Javisst! Ta för hjärteress och saka sparderdam. Fortsätt med klöveress och en klöverhacka mot damen. Om Syd har kungen är problemen ur världen. Om Nord har den måste han vända med trumf för att ta bort den hotande stölden på bordet och ger då upp sitt trumfstick.

LÖSNING PROBLEM 5

Hur högt trumfkontrakt kan man klara med 0 hp?

Kom du också fram till tio stick?

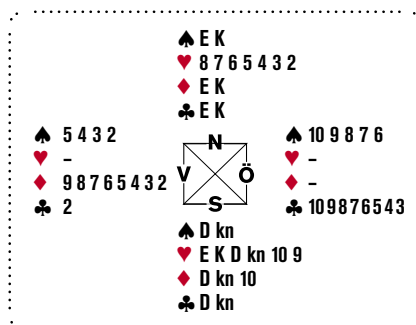

Massan av hp hjälper inte motspelet mot 4♠.

Två gånger trumf lämnar tre trumf kvar hos Öst, d v s tre ingångar. En stöld, ge bort en klöver, ännu en stöld, res klöver med stöld på handen och den sista trumfen är ingång till de resta klöversticken.

Med hjärter mot dubbelrenons från början stjal du på bordet och sakar klöver på handen, stjal en klöver och ger bort ett trumfstick. Du har även nu tillräckligt med trumf kvar till en rödstöld på bordet, en klöverdito på handen, ett trumfstick till fienden och en sista rödstöld för att hämta hem klövererna.

LÖSNING PROBLEM 6

4♠ av Väst.

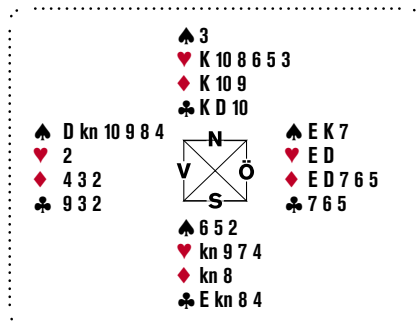

Nord öppnade med 1♥. Syd spärrhop-



pade på Östs dubbling. Öst dubblade igen och Väst bjöd utgång.

Tre gånger klöver i utspel följdes av trumf från Syd. Nord bekände inte på nästa trumf.

Båda röda maskarna ser ut att gå bra efter budgivningen, men det är lite dåligt med ingångar till handen.

Det kan se lite udda ut men för att säkert gå hem bör du ta ut hjärteress innan du drar trumfen i botten.

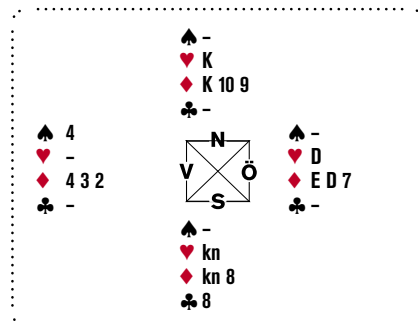

På den sista trumfen måste Nord saka en ruter om han vill behålla hjärterkung. Bordet får saka hjärterdam och rutern ger tre stick efter mask. ◀